

Manuel

V 1.4 FR | Août 2024

 **EUROBOOR**
FOR PROFESSIONALS BY PROFESSIONALS



ECO.36+

Perceuse magnétique à profil bas
avec électroaimant à 2 voies



Félicitations pour l'achat de cette perceuse magnétique haut de gamme. Chez EUROBOOR, nous nous efforçons de dépasser les attentes de nos clients en développant et en fournissant des solutions de forage et de coupe portables haut de gamme et innovantes. Nous pensons qu'un professionnel comme vous doit pouvoir compter sur un fournisseur professionnel. Ce qui nous a amenés à devenir un acteur majeur dans le monde industriel, avec notre propre usine et plusieurs bureaux dans le monde. Tout cela parce que nous avons toujours été à l'écoute de nos clients et des demandes du marché.

Notre vision est axée sur le développement d'outils portables innovants qui ajoutent de la valeur pour nos clients et les facilitent dans leur travail quotidien. Nous ne perdons jamais de vue la durabilité, le gain de temps et les économies de coûts.

Profitez de votre nouvelle machine !

Avant d'utiliser votre nouvelle perceuse magnétique, veuillez d'abord lire toutes les instructions. Vous trouverez les instructions dans ce manuel et sur l'étiquette d'avertissement de votre machine. Avec une utilisation, des soins et une maintenance appropriés, votre machine vous fournira des années de performances de perçage de premier ordre.

POUR RÉDUIRE LE RISQUE DE BLESSURE, L'UTILISATEUR DOIT LIRE ET COMPRENDRE TOUTES LES INSTRUCTIONS

Pour consulter tous nos bureaux et leurs coordonnées, veuillez visiter : www.euroboor.com

Le manuel original a été produit en anglais. En cas de divergence dans les traductions, il faut se référer à la version originale pour plus de précisions.

Table des matières

ECO.36+	1
Table des matières	3
1. Sécurité	4
1.1 Consignes générales de sécurité	4
1.2 Informations de sécurité spécifiques	6
2. Descriptif	8
2.1 Utilisation conforme à la destination	8
2.2 Description et caractéristiques.....	8
2.3 Contenu du cas	9
2.4 Numéro de série	9
2.5 Caractéristiques techniques	10
2.6 Symboles	11
2.7 Environnement	12
3. Préparation et réglage	13
3.1 Assemblage.....	13
3.2 Avant l'utilisation.....	18
4. Utilisation de la machine	20
4.1 Poignée de transport.....	20
4.2 Panneau de commande.....	21
4.3 Electroaimant 2 voies	21
4.4 Allumer et éteindre le moteur	22
4.5 Sécurité GYRO-TEC	23
4.6 Protection de l'alimentation.....	23
4.7 Balais de charbon	24
4.8 Lubrification de l'outil.....	25
5. Travailler avec des accessoires de forage	26
5.1 Fraises annulaires	26
5.2 Forets hélicoïdaux	28
5.3 Fraises	28
6. Entretien	30
7. Dépannage	33
8. Vues éclatées et liste de pièces de rechange	35
8.1 Vues éclatées	35
8.2 Liste des pièces de rechange	37
8.3 Schéma de câblage	38
8.4 Garantie et service	39
8.5 Déclaration de conformité	40

1. Sécurité

1.1 Consignes générales de sécurité

N'utilisez pas cette perceuse magnétique avant d'avoir lu et compris à fond ce manuel, en particulier les « Consignes générales de sécurité » et les « Informations de sécurité spécifiques », y compris les chiffres, les spécifications, les règles de sécurité et les panneaux indiquant DANGER, AVERTISSEMENT et ATTENTION.



AVERTISSEMENT : Lors de l'utilisation d'outils électriques, des précautions de sécurité de base doivent toujours être suivies pour réduire le risque d'incendie, d'électrocution et de blessures.

Veillez également respecter les réglementations nationales en vigueur en matière de sécurité industrielle. Le non-respect des consignes de sécurité peut entraîner un choc électrique, des brûlures et/ou des blessures graves.

Ce manuel doit être conservé pour une utilisation ultérieure et joint à la perceuse magnétique, s'il est transmis ou vendu.

Zone de travail

1. Gardez votre zone de travail propre et bien éclairée. Les zones de travail encombrées et sombres augmentent le nombre d'accidents ;
2. N'utilisez pas une perceuse magnétique dans des atmosphères explosives, telles que des liquides, des gaz ou des poussières inflammables. Une perceuse magnétique peut créer des étincelles qui pourraient enflammer la poussière ou les fumées ;
3. Éloignez les passants, les enfants et les visiteurs pendant l'utilisation d'une perceuse magnétique. Les distractions peuvent vous faire perdre le contrôle.

Sécurité électrique

1. Une fiche de perceuse magnétique doit correspondre à la prise. Ne modifiez jamais la prise de quelque manière que ce soit. N'utilisez pas de prises adaptatrices ;
2. Évitez tout contact corporel avec des surfaces mises à la terre telles que des tuyaux, des radiateurs, des cuisinières et des réfrigérateurs. Il y a un risque accru de choc électrique si votre corps est mis à la terre ;
3. N'exposez pas la perceuse magnétique à la pluie ou à l'humidité. L'eau pénétrant dans une machine augmentera le risque de choc électrique ;
4. N'abusez pas du câble d'alimentation. N'utilisez jamais le câble pour transporter la perceuse magnétique ou ne débranchez la fiche d'une prise. Gardez le câble à l'abri de la chaleur, de l'huile, des arêtes vives ou des pièces mobiles. Remplacez immédiatement les câbles endommagés. Les câbles endommagés augmentent le risque de choc électrique ;
5. Lors de l'utilisation d'une perceuse magnétique, utilisez une rallonge adaptée à une utilisation en extérieur, cela réduit le risque de choc électrique ;
6. Si l'utilisation d'une perceuse magnétique dans un endroit humide est inévitable, utilisez un dispositif à courant résiduel (RCD), cela réduit le risque de choc électrique.

Sécurité personnelle

1. Restez vigilant, surveillez ce que vous faites et faites preuve de bon sens lorsque vous utilisez une perceuse magnétique. N'utilisez pas la machine lorsque vous êtes fatigué ou sous l'influence de drogues, d'alcool ou de médicaments. Un moment d'inattention lors de l'utilisation d'une perceuse magnétique peut entraîner des blessures graves ;
2. Habillez-vous correctement. Ne portez pas de vêtements amples ou de bijoux. Gardez vos cheveux, vos vêtements et vos gants à l'écart des pièces mobiles. Les vêtements amples, les bijoux ou les cheveux longs peuvent être coincés dans les pièces mobiles ;
3. Évitez les démarrages accidentels. Assurez-vous que l'interrupteur est éteint avant de brancher la machine. Porter une perceuse magnétique avec le doigt sur l'interrupteur ou brancher une perceuse magnétique dont l'interrupteur est allumé augmente le risque d'accidents ;
4. Ne placez jamais les mains, les doigts, les gants ou les vêtements à proximité de la zone de perçage ou des pièces rotatives de la machine.
5. Retirez les clés de réglage ou les interrupteurs avant de mettre la machine en marche. Une clé ou une clé laissée attachée à une partie rotative de la machine peut entraîner des blessures ;
6. Ne vous étendez pas trop. Gardez une bonne assise et un bon équilibre en tout temps. Une bonne assise et un bon équilibre permettent un meilleur contrôle de la perceuse magnétique dans des situations inattendues ;
7. Utilisez un équipement de sécurité. Portez toujours des lunettes de protection. Un masque anti-poussière, des chaussures de sécurité antidérapantes, un casque de sécurité et une protection auditive doivent être utilisés pour une sécurité optimale ;
8. Utilisez toujours la sangle de sécurité fournie lors de tout travail sur des surfaces non horizontales. La perceuse magnétique peut se libérer de la surface ;



AVERTISSEMENT : Portez des protections auditives et oculaires lors de l'utilisation de cette machine.

Utilisation et entretien de la machine

1. Lorsque vous utilisez la machine sur des surfaces non horizontales, vous devez utiliser de la pâte à découper. N'utilisez pas d'huile car l'huile peut s'égoutter dans le bloc moteur ;
2. Lors du fonctionnement de la machine, la fraise annulaire doit être refroidie et lubrifiée avec des lubrifiants de coupe de haute qualité ;
3. Retirez toujours la limace de la fraise annulaire après chaque trou.



AVERTISSEMENT : La limace métallique peut être tranchante et très chaude !

4. À l'aide de pinces ou d'autres solutions pratiques, vous pouvez fixer et soutenir la pièce sur une plate-forme stable. Tenir la pièce à la main ou contre votre corps est instable et peut entraîner une perte de contrôle ;
5. N'utilisez pas la machine lorsque l'interrupteur ne l'allume pas ou ne l'éteint pas. Toute machine qui ne peut pas être contrôlée avec l'interrupteur est dangereuse et doit être réparée ;
6. Débranchez la fiche de la source d'alimentation avant d'effectuer des réglages, de changer d'accessoires ou de ranger l'outil. Ces mesures de sécurité préventives réduisent le risque de démarrage accidentel de l'outil ;
7. Rangez votre perceuse magnétique hors de portée des enfants et d'autres personnes non formées. Les outils sont dangereux entre les mains d'utilisateurs non formés ;

8. Entretenez votre machine avec soin. Gardez les outils de coupe affûtés et propres. Les outils correctement entretenus, avec des arêtes de coupe tranchantes, sont moins susceptibles de se casser et sont plus faciles à contrôler ;
9. Vérifiez qu'il n'y a pas de désalignement des pièces mobiles, de casse des pièces et de toute autre condition susceptible d'affecter le fonctionnement de la machine. Si vous détectez des dommages, faites réparer la machine avant de l'utiliser. De nombreux accidents sont causés par des outils mal entretenus ;
10. N'utilisez que des accessoires recommandés par EUROBOOR pour votre modèle de machine. Les accessoires adaptés à une machine peuvent devenir dangereux lorsqu'ils sont utilisés sur une autre machine.

Service

1. L'entretien de l'outil ne doit être effectué que par du personnel de réparation qualifié. L'entretien ou la maintenance effectués par du personnel non qualifié peuvent entraîner un risque de blessure ;
2. Lors de l'entretien d'un outil, n'utilisez que des pièces de rechange identiques. Suivez les instructions de la section entretien de ce manuel. L'utilisation de pièces non autorisées ou le non-respect des instructions d'entretien peut créer un risque d'électrocution ou de blessure ;
3. EUROBOOR propose des kits d'induit contenant des pièces de rechange officielles EUROBOOR adaptées à votre perceuse magnétique.

1.2 Informations de sécurité spécifiques

- Gardez vos doigts éloignés de la zone de forage ;
- Évitez de toucher la limace qui est automatiquement éjectée par la goupille pilote lorsque la procédure de travail est terminée. Le contact avec la limace lorsqu'il fait chaud, ou si elle tombe, peut causer des blessures ;
- Utilisez toujours le dispositif de sécurité. Avant de mettre la machine en marche, assurez-vous que la protection est bien fermée ;
- Utilisez toujours la sangle de sécurité ;
- La perceuse magnétique peut être utilisée sur de l'acier d'une épaisseur à partir de 6 mm, avec un espace d'air nul entre la surface du noyau de l'aimant et la surface de montage. La courbure, les couches de peinture et les irrégularités de surface créeront un espace d'air. Gardez l'espace d'air au minimum ;
- Placez toujours la machine sur une surface plane ;
- Ne pas serrer la perceuse magnétique sur des objets de forme petite ou irrégulière ;
- Placez toujours la machine sur une surface exempte de copeaux, de copeaux, de copeaux et de saleté de surface ;
- Gardez l'aimant propre et exempt de débris et de copeaux ;
- N'allumez pas la machine avant d'avoir vérifié si le support magnétique a été fermement serré sur la surface de montage ;
- Ajustez la machine de manière à ce que la fraise ne s'enfonce pas dans la pièce avant de percer. N'effectuez aucune activité de conception, d'assemblage ou de construction sur la pièce lorsque la machine est allumée ;
- Avant d'allumer la machine, assurez-vous que tous les accessoires ont été correctement montés ;
- N'allumez pas la machine tant qu'elle n'a pas été montée et installée conformément à toutes les instructions mentionnées ci-dessus ;
- Utilisez toujours la vitesse recommandée pour les accessoires et le matériel avec lesquels vous travaillez ;

- N'utilisez pas la machine sur la même pièce sur laquelle travaillent des soudeurs électriques ;
- N'utilisez qu'un lubrifiant de coupe approprié. EUROBOOR propose une large gamme de produits de refroidissement et de lubrification bien pensés pour répondre à vos besoins ;
- N'utilisez pas de fluides de coupe liquides lors du forage vertical ou au-dessus de votre tête. Trempez le couteau dans de la pâte à découper ou appliquez un spray approprié pour ces applications ;
- Ne versez pas de liquide de coupe dans le réservoir lorsqu'il est monté dans le support. Ne laissez pas le liquide de coupe pénétrer dans le moteur de la perceuse ;
- Avant l'utilisation, assurez-vous que le dispositif de sécurité mobile fonctionne correctement ;
- En cas de coincement de la cutter, tournez la machine, débranchez la machine de l'alimentation électrique, puis retirez la raison du bourrage avant de rallumer la machine.

Risque résiduel

Malgré le respect des règles de sécurité en vigueur et leur application, certains risques résiduels ne peuvent être évités. Il s'agit de :

- Déficience auditive ;
- Risque de blessures causées par des particules volantes ;
- Risque de brûlures dues à la surchauffe des accessoires pendant le fonctionnement ;
- Risque de blessures corporelles en cas d'utilisation prolongée.

Essayez toujours de réduire ces risques autant que possible.

2. Descriptif

2.1 Utilisation conforme à la destination

Cette perceuse magnétique est destinée à un usage commercial comme perceuse pour le perçage de matériaux à surface magnétisable à l'aide de fraises annulaires et de forets hélicoïdaux, et pour le fraisage dans un environnement protégé des intempéries à l'aide des outils d'application et des accessoires recommandés par EUROBOOR. La perceuse magnétique peut être utilisée horizontalement, verticalement ou au-dessus de la tête.

2.2 Description et caractéristiques

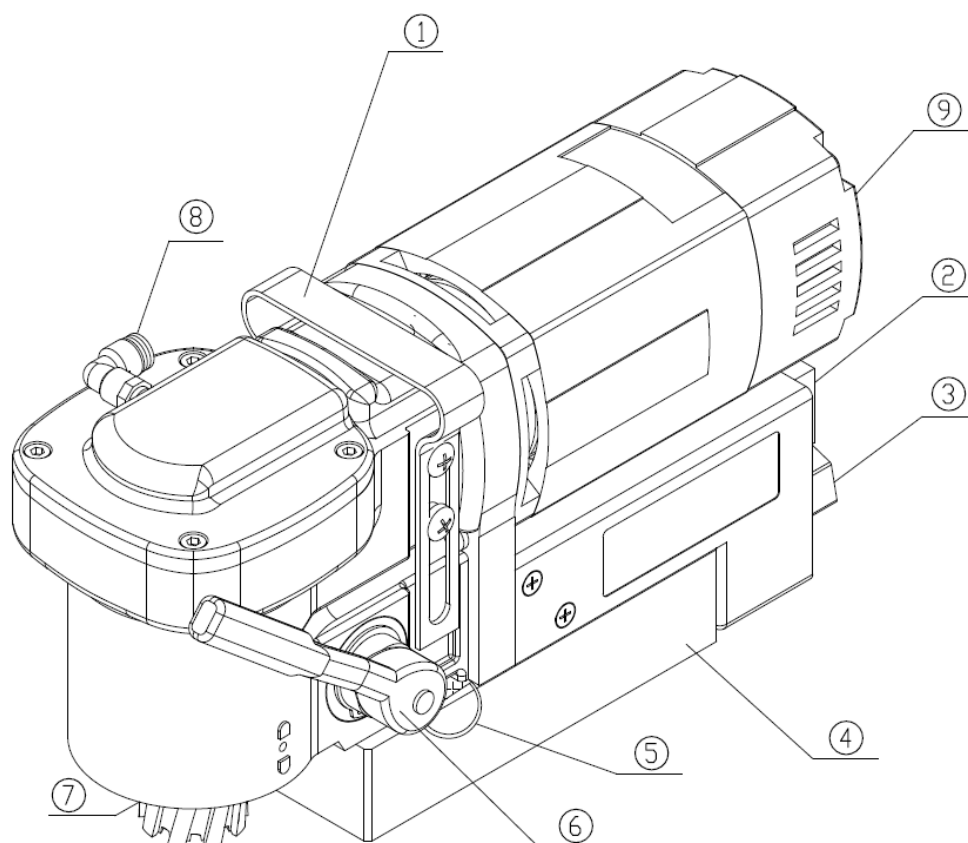

[image 2-1]

- 1 Poignée de transport
- 2 Interrupteur de moteur
- 3 Interrupteur à aimant
- 4 Électro-aimant
- 5 Anneau pour sangle de sécurité
- 6 Poignée d'alimentation à cliquet
- 7 Arbre de sortie
- 8 Connecteur de lubrification de la fraise
- 9 Indicateur LED de balai de carbone

2.3 Contenu du cas

1 x perceuse magnétique ECO.36+
1 x garde de sécurité
1 x poignée d'alimentation à cliquet
1 x clé hexagonale 3 mm
1 x système de lubrification
1 x sangle de sécurité
1 x manuel d'utilisation
1 x protection auditive de sécurité
1 x lunettes de sécurité
1 x gants de sécurité

2.4 Numéro de série

Le numéro de série est mentionné trois fois sur la machine : gravé sur le cadre, gravé sur l'aimant et sur le n° de série. autocollant sur le boîtier du moteur. N° de série supplémentaire Des autocollants sont fournis avec la machine pour votre administration.

Le numéro de série vous aidera, ainsi que votre revendeur et EUROBOOR, à valider et à identifier la machine.

Par exemple:

0361910001

se décompose en :

036 19 10 001

Série de machines

Année de fabrication

Mois de fabrication

Numéro d'identification

2.5 Caractéristiques techniques

	Métrique	Impérial
Découpe annulaire	Ø 12 - 36 mm	Ø 7/16 » - 1 7/16 »
Perçage hélicoïdal	Ø 1 - 14 mm	Ø 1/16 » - 9/16 »
Tapant	-	-
Fraisage	Ø 10 - 40 mm	Ø 3/8 » - 1 9/16 »
Perçage dans les coins (du centre au bord)	0° = 50 mm	0° = 1 31/32"
	45° = 60 mm	45° = 2 23/64"
	90° = 53 millimètre	90° = 2 3/32"
Longueur	310 millimètre	12 3/16"
Largeur	135 millimètre	5 5/16"
Hauteur	165 millimètre	6 1/2"
Caresser	40 millimètre	1 9/16"
Poids	10,3 kg	22,7 livres
Aimant (l x l x h)	160 x 80 x 37 millimètre	6 5/16 po x 3 1/8 po x 1 7/16 po
Force magnétique	1 200 kg	2 650 livres
Puissance du moteur	1 050 W	9,5 A
Puissance totale	1 100 W	10 A
Vitesse (à vide)	700 tr/min	
Vitesse (charge 1 050 W / 9,5 A)	400 tr/min	
Broche (Weldon)	19,05 millimètre	3/4"
Tension	220 - 240 V / 50 - 60 Hz	110 à 120 V / 60 Hz



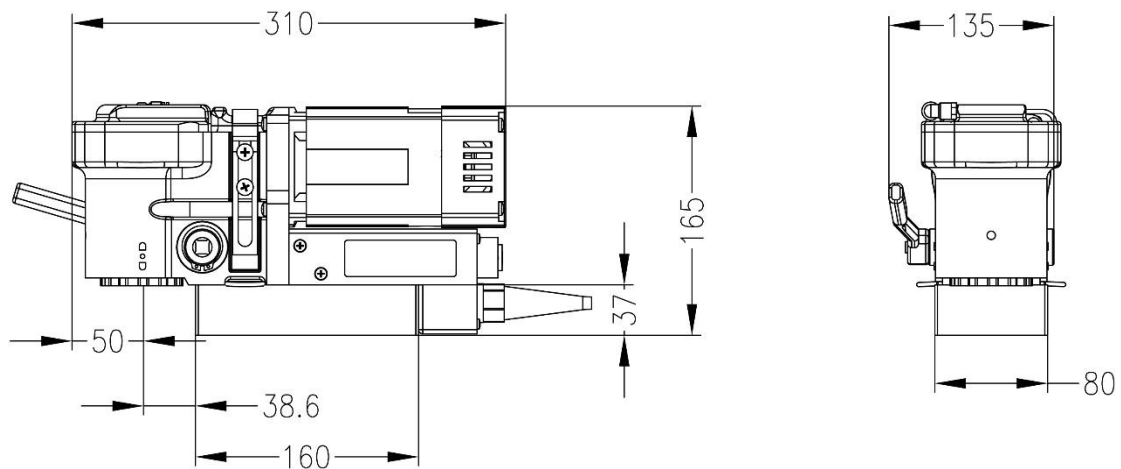



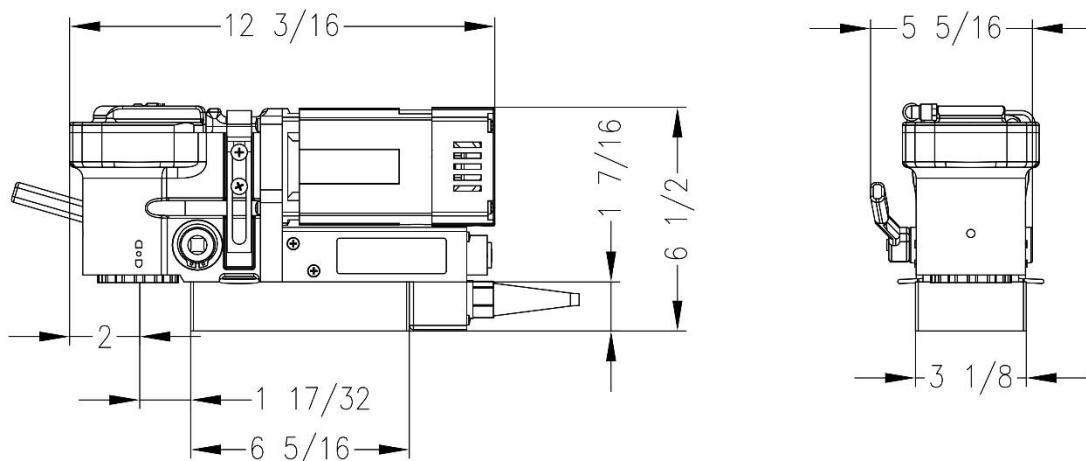



Dimensions (mm)



Dimensions (pouces)



2.6 Symboles

Symbole	Terme, signification	Explication
	Lire la documentation	Assurez-vous de lire la documentation de ce manuel d'utilisation et plus particulièrement les « Consignes générales de sécurité » et « Informations de sécurité spécifiques »
	Porter des protections auditives	Utilisez une protection auditive pendant le fonctionnement
	Portez des lunettes de protection	Utilisez une protection oculaire pendant le fonctionnement
	Danger/avertissement/prudence	Lisez et appliquez les informations dans le texte ci-contre !
	Symbole de conformité européen	Confirme la conformité de la perceuse magnétique avec les directives de la Communauté européenne
	Classe de protection I	Produit avec isolation de base et pièces conductrices exposées (tactiles) connectées en plus au conducteur de terre de protection
	Compatibilité électromagnétique	Capable de fonctionner de manière acceptable dans son environnement électromagnétique
	Commission électrotechnique internationale	Conformité aux normes internationales de sécurité électrotechnique
	ISO9001	Certifié selon le système de gestion de la qualité ISO9001:2015
	UL	Certifié par Underwriters Laboratories (UL), un laboratoire reconnu pour les tests de sécurité approuvé par l'agence fédérale américaine OSHA
mm	Millimètre	Unité de mesure des dimensions
"	Pouce	Unité de mesure des dimensions
Kg	Kilogramme	Unité de mesure de la masse
Lbs	Plier	Unité de mesure de la masse
V	Volt	Unité de mesure de la tension électrique
Un	Ampère	Unité de mesure de l'intensité du courant électrique
W	Watt	Unité de mesure de la sortie
Tr / min	Tours par minute	Unité de mesure des révolutions

2.7 Environnement



Collecte séparée. Ce produit ne doit pas être jeté avec les ordures ménagères normales.



La collecte séparée des produits et des emballages usagés permet de recycler les matériaux et de les réutiliser. La réutilisation des matériaux recyclés permet d'éviter la pollution de l'environnement et de réduire la demande de matières premières.

Les réglementations locales peuvent prévoir la collecte séparée des produits électriques à la maison, dans les décharges municipales ou chez le détaillant lorsque vous achetez un nouveau produit.

3. Préparation et réglage

3.1 Assemblage



AVERTISSEMENT : Pour réduire le risque de blessure, éteignez la machine et débranchez-la de la source d'alimentation avant d'installer et de retirer des accessoires, avant de régler ou de modifier les configurations ou lors de réparations. Assurez-vous que tous les interrupteurs sont en position OFF. Un démarrage accidentel peut causer des blessures.

Montage de la poignée d'alimentation

1. Prenez la poignée d'alimentation à cliquet et alignez l'équerre avec l'ouverture carrée de l'essieu d'alimentation de la machine (image 3-1) ;
2. Poussez la poignée d'alimentation à cliquet dans l'essieu d'alimentation de la machine tout en appuyant sur le bouton de déverrouillage de la poignée d'alimentation à cliquet (image 3-3). Vous pouvez placer la poignée d'alimentation dans la position qui correspond le mieux à votre configuration de perçage ;
3. Pour changer le sens de rotation de la poignée d'alimentation à cliquet, vous pouvez commuter la petite lèvre sur la poignée d'alimentation à cliquet (image 3-2) :
 - a. Pour déplacer la poignée d'alimentation à cliquet dans le sens des aiguilles d'une montre, basculez la lèvre vers la gauche ;
 - b. Pour déplacer la poignée d'alimentation à cliquet dans le sens inverse des aiguilles d'une montre, basculez la lèvre vers la droite ;

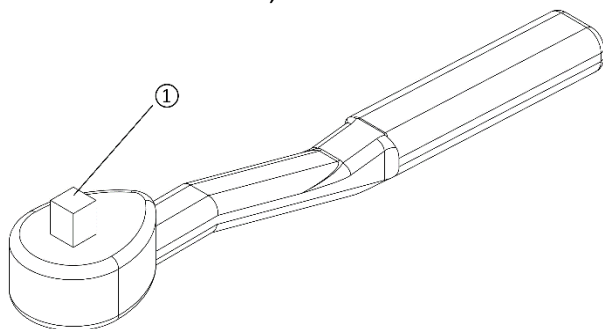

[image 3-1]

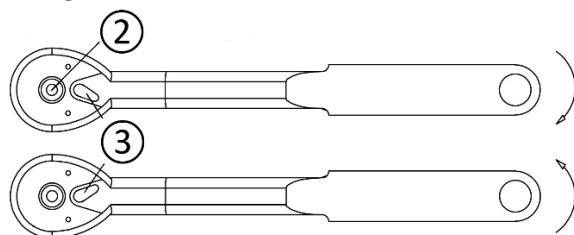

[image 3-2]

4. Pour libérer la poignée d'alimentation à cliquet de la machine, appuyez sur le bouton de déverrouillage de la poignée d'alimentation à cliquet et retirez-la de la machine ;

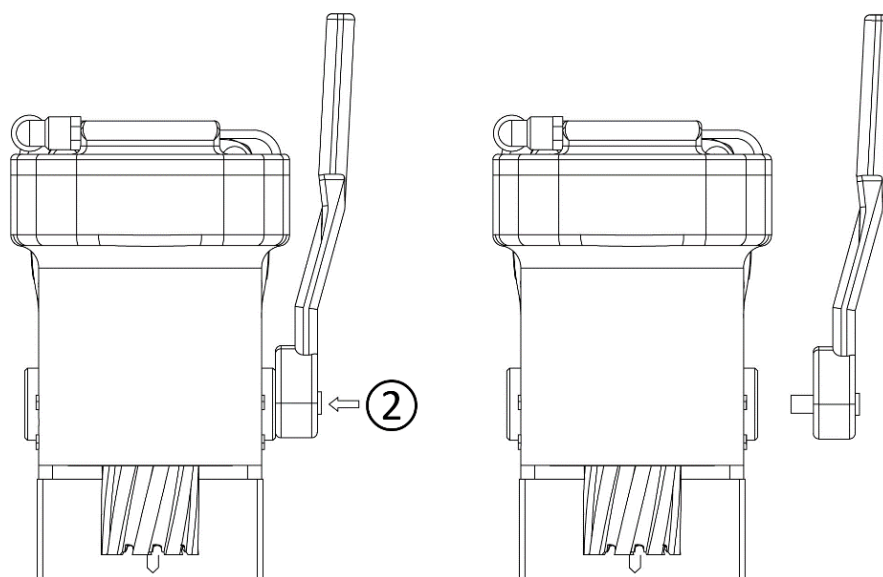

[image 3-3]

5. Il est possible de positionner la poignée d'alimentation à cliquet de chaque côté de la machine. La méthode de montage et de démontage (étapes 1 à 4) est toujours la même.

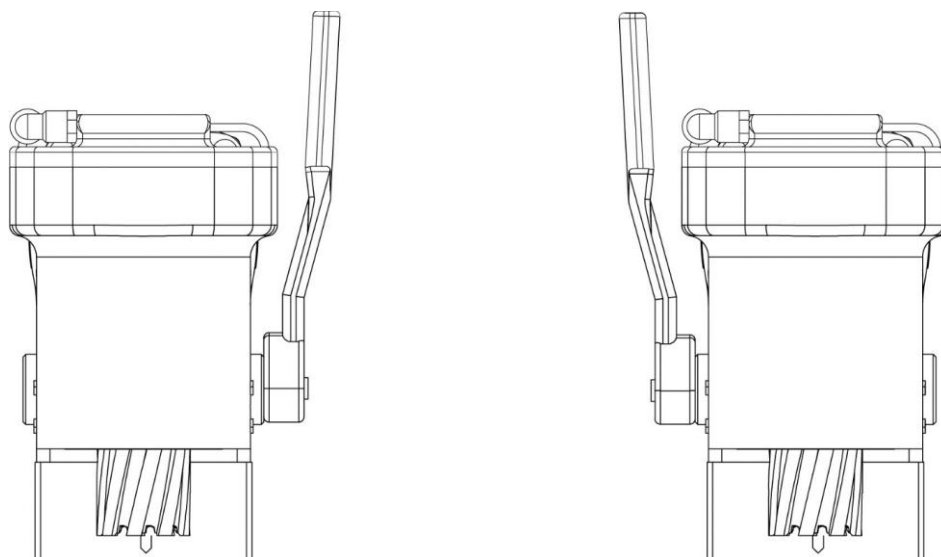

[image 3-4]

Montage de la protection de sécurité

Le dispositif de protection protège contre les éclats et les contacts accidentels et doit toujours être monté avant l'utilisation.

1. Placez le carter de protection de la perceuse devant la machine. Assurez-vous que les longues fentes latérales se clipsent sur les petites bosses qui dépassent du corps de la boîte de vitesses.
2. Insérez les deux vis à oreilles dans les trous prévus à cet effet et serrez à la main. Assurez-vous que la protection de la perceuse est bien installée, mais ne serrez pas trop les vis.

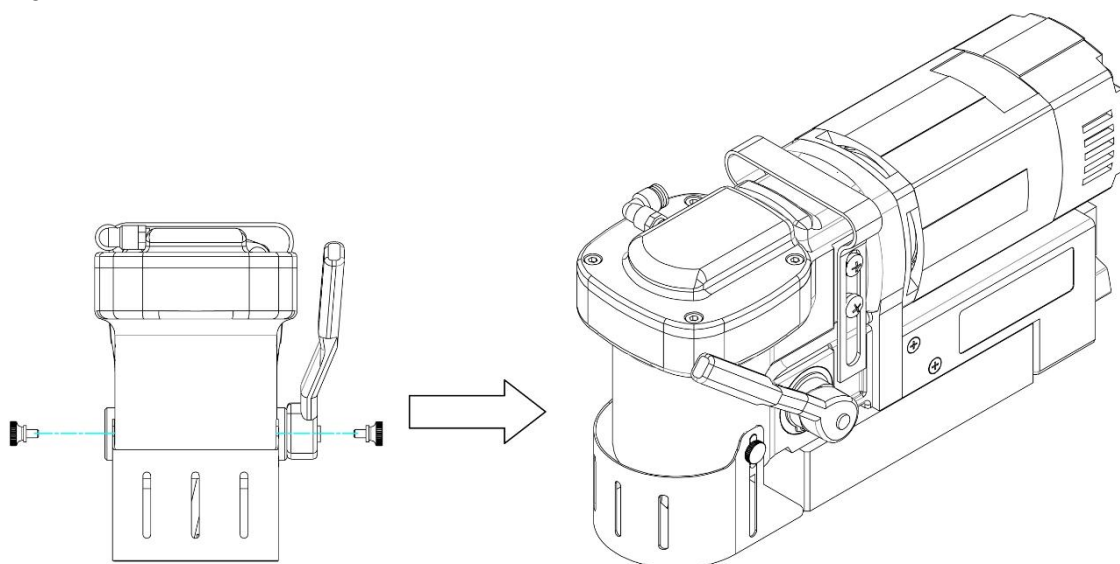

[image 3-5]



AVERTISSEMENT : Utilisez toujours le dispositif de sécurité.

Montage du système de lubrification

Le système de lubrification ne peut être utilisé que pour le forage horizontal (le foret étant utilisé verticalement).

1. Le réservoir de lubrification est équipé d'un tuyau extra-long. Ce tuyau peut être coupé à la longueur souhaitée ;
2. Le réservoir est équipé d'un aimant à l'arrière. Cela permet de placer le réservoir contre n'importe quel produit ferreux ;

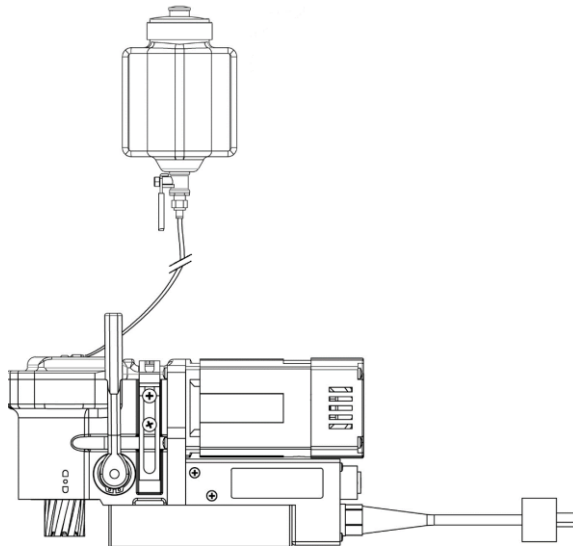

[image 3-6]

3. Connectez le tuyau à la perceuse magnétique en le poussant fermement dans le connecteur de la machine ;

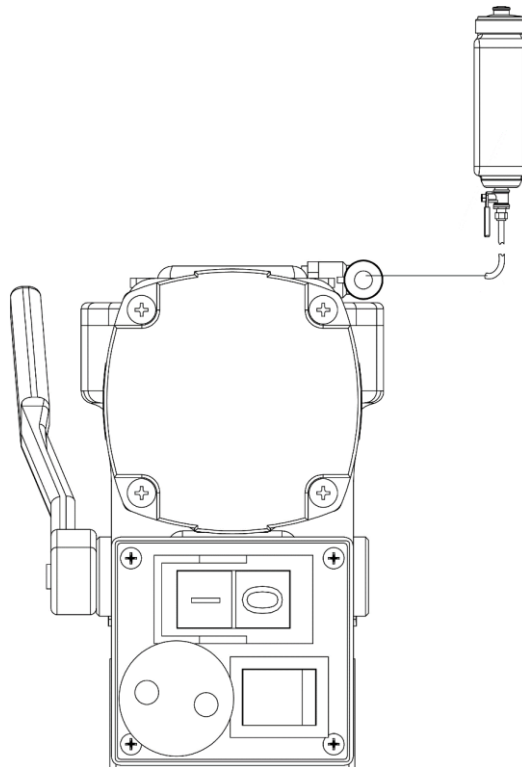

[image 3-7]

4. Pour déconnecter le tuyau, appuyez sur l'anneau bleu du connecteur et tirez doucement sur le tuyau.

Pour utiliser le système de lubrification, il doit être rempli d'une quantité suffisante de liquide de coupe.

1. Assurez-vous que le régulateur de débit est fermé ;
2. Dévisser le bouchon ;
3. Remplissez le récipient de liquide de coupe ;
4. Revissez le capuchon.



AVERTISSEMENT : N'utilisez pas le système de lubrification dans des applications de forage vertical ou aérien. Utilisez plutôt de la pâte à découper EUROBOOR.

Montage de la sangle de sécurité

La sangle de sécurité doit toujours être utilisée pendant le fonctionnement. L'utilisation de la sangle de sécurité limite le risque de blessure lorsque, pour une raison quelconque, l'aimant se détache de la pièce (comme une perte d'alimentation). L'utilisation de la sangle de sécurité n'efface en aucun cas l'opérateur de suivre d'autres instructions de sécurité et d'utilisation.

La sangle de sécurité peut être utilisée de deux manières différentes :

1. Sur une pièce étroite, vous pouvez enrouler la sangle à travers les deux anneaux en D et sous la pièce . Tirez la sangle à travers sa boucle et assurez-vous que la sangle est bien serrée tout autour ;

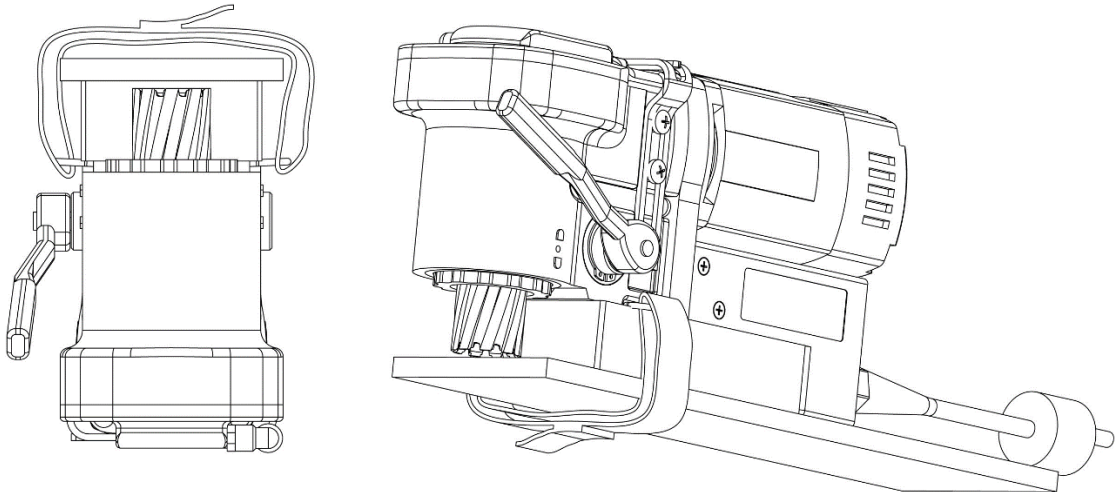

[image 3-8]

2. Sur une pièce plus grande, vous pouvez enrouler la sangle à l'aide d'un anneau en D et d'une ouverture disponible dans la pièce elle-même. Tirez la sangle à travers sa boucle et assurez-vous que la sangle est bien serrée tout autour.

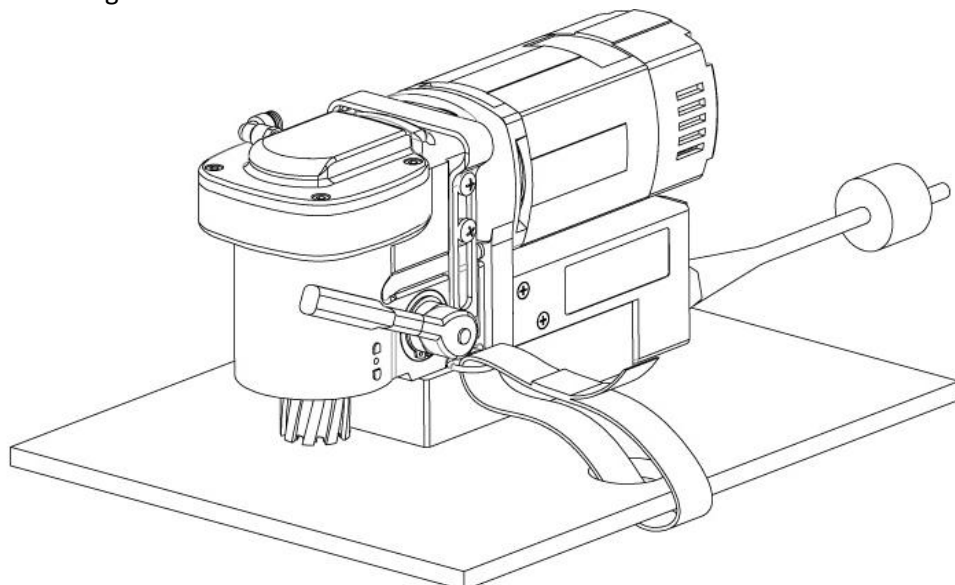

[image 3-9]



AVERTISSEMENT : Utilisez toujours la sangle de sécurité lorsque vous percez verticalement et/ou à l'envers. La sangle de sécurité ne remplace pas la force magnétique de la perceuse magnétique : elle sert simplement à se protéger contre les chutes en cas de dysfonctionnement de l'aimant.

3.2 Avant l'utilisation

Veillez vous assurer que la surface de contact de l'aimant est plane, propre et exempte de rouille. Retirez tout vernis ou apprêt. Pour l'usinage de matériaux qui ne sont pas magnétisables, il faut utiliser des dispositifs de fixation appropriés, disponibles en tant qu'accessoires chez EUROBOOR, par exemple une plaque d'aspiration, une plaque à vide ou une perceuse de tuyaux.

Lors de l'usinage de matériaux en acier d'une épaisseur inférieure à 6 mm, la pièce doit être renforcé par une plaque d'acier supplémentaire afin de garantir la puissance de maintien magnétique.

Vérifiez que la machine n'est pas endommagée ; Avant d'utiliser la machine, vous devez vérifier soigneusement les composants de protection ou les composants légèrement endommagés pour vous assurer qu'ils fonctionnent parfaitement et comme prévu.

Vérifiez que les pièces mobiles sont en parfait état de fonctionnement, ne vous coinciez pas et vérifiez si les pièces ne sont pas endommagées. Toutes les pièces doivent être correctement installées et remplir toutes les conditions nécessaires pour assurer un fonctionnement parfait de la machine.

Les composants de protection endommagés doivent être réparés ou remplacés conformément aux spécifications par EUROBOOR ou tout revendeur agréé EUROBOOR.

NE PAS utiliser dans des conditions humides ou en présence de liquides ou de gaz inflammables.

NE PAS laisser les enfants entrer en contact avec la machine. Une supervision est requise lorsque des opérateurs inexpérimentés utilisent cette machine.

Sécurité électrique

Le moteur électrique a été conçu pour une seule tension. Vérifiez toujours que l'alimentation correspond à la tension sur la plaque signalétique.

Votre perceuse magnétique EUROBOOR est conçue en classe I (mise à la terre) conformément à la norme EN 61029-1. Un fil de terre est nécessaire.

Si le câble d'alimentation est endommagé, il doit être remplacé par un câble spécialement préparé disponible chez EUROBOOR ou chez votre revendeur EUROBOOR.

Câble d'extension

Si une rallonge est nécessaire, utilisez un câble à 3 conducteurs approuvé et adapté à la puissance absorbée de cette machine (voir caractéristiques techniques). La taille minimale du conducteur est de 1,5 mm² (pour 220 V) ou 14 AWG (ampérage pour 110 V) ; la longueur maximale est de 30 m (± 100 pieds).



AVERTISSEMENT : Lors de l'utilisation d'un enrouleur, déroulez toujours complètement le câble !

Conseils utiles

- Essayez quelques projets simples en utilisant des matériaux de rebut jusqu'à ce que vous développiez une « sensation » pour la perceuse magnétique ;
- Laissez la machine fonctionner pendant une période de huit à dix heures avant de commencer les grandes opérations. Ne chargez pas trop la machine pendant cette période de rodage ;
- N'utilisez jamais la machine avec une surcharge importante ;
- Gardez la machine à l'abri de l'humidité à tout moment pour protéger la machine, vous-même et les autres.

4. Utilisation de la machine



AVERTISSEMENT : *Respectez toujours les consignes de sécurité et les réglementations applicables.*



AVERTISSEMENT : *Pour réduire le risque de blessures graves, éteignez la machine et débranchez-la de la source d'alimentation avant d'effectuer des réglages ou de retirer/installer des pièces jointes ou des accessoires.*

4.1 Poignée de transport

Cette machine est conçue pour être portée à la main uniquement, à l'aide de la poignée de transport rétractable intégrée. Vérifiez toujours si les 4 vis qui maintiennent la poignée de transport en place sont toujours fermement serrées avant de transporter la machine.

- 1) Pour extraire la poignée de transport, tirez-la doucement vers le haut aux deux extrémités simultanément (image 4-1) ;
- 2) La machine doit être portée d'une seule main, avec 4 doigts (tous sauf le pouce) ;
- 3) Pour rétracter la poignée de transport, poussez-la doucement vers le bas. Veillez à ne pas coincer des parties du corps.

Il est conseillé d'avoir la poignée de transport rétractée pendant le fonctionnement, car cela augmente le dégagement autour de la machine.

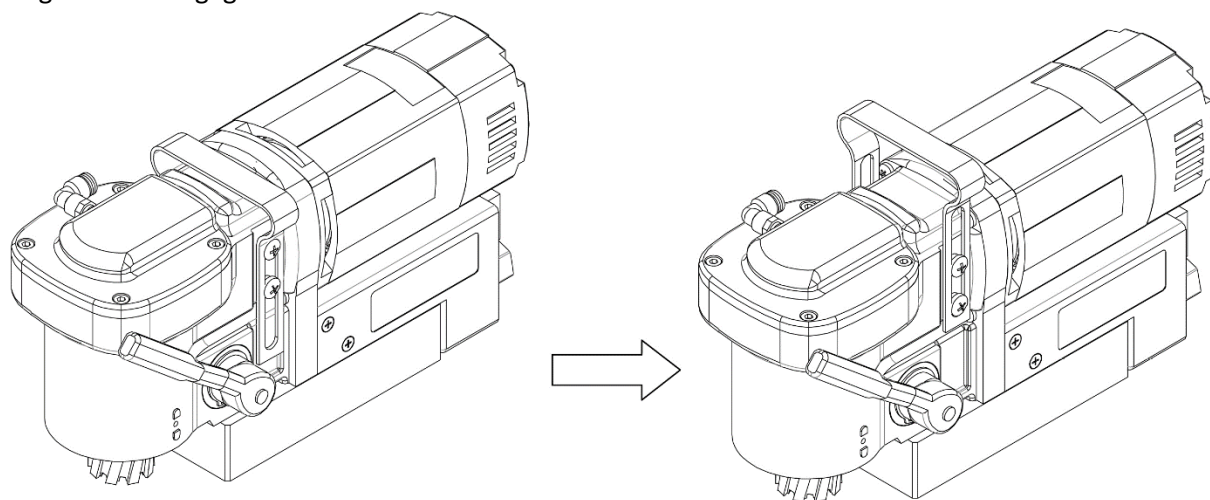

[image 4-1]

4.2 Panneau de commande

Le panneau de commande de votre perceuse magnétique est conçu pour une facilité d'utilisation et une sécurité maximales.

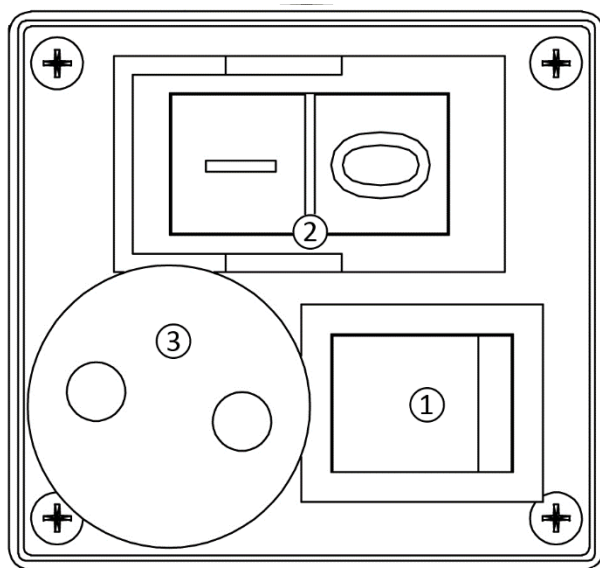

1. Interrupteur à aimant
2. Interrupteur de moteur
3. Câble d'alimentation

4.3 Électroaimant 2 voies

Assurez-vous que la perceuse magnétique est placée sur une surface lisse, propre, plane et solide, sans aucun objet ni débris afin de garantir une adhérence maximale.

La pièce doit avoir au moins 6 mm (1/4") d'épaisseur pour que l'aimant puisse coller et percer en toute sécurité. Si la pièce mesure entre 3 mm (1/8 ») et 6 mm (1/4 »), assurez-vous de faire une base appropriée pour créer un bon champ magnétique, comme indiqué ci-dessous.

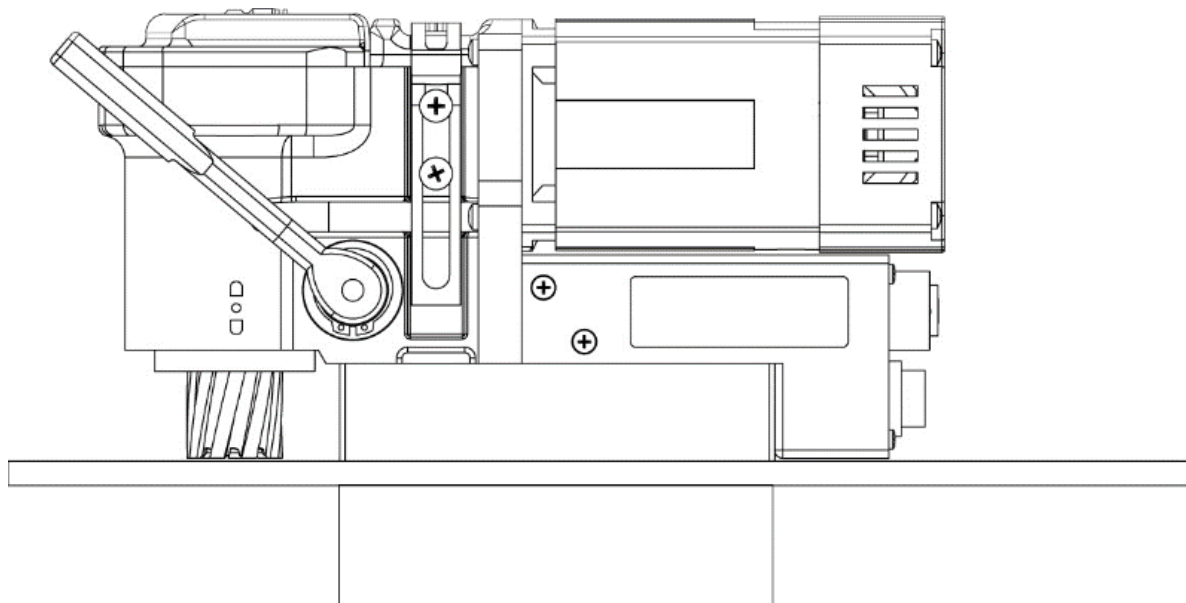

[image 4-3]

L'électroaimant fonctionnera mieux sur des surfaces d'au moins 10 mm (3/8") d'épaisseur.

Lorsque l'électroaimant n'est pas en mesure de créer un champ magnétique suffisamment bon, cela peut être causé par :

- Surface non plane ;
- La pièce n'est pas magnétisable (par exemple en aluminium) ;
- La pièce est revêtue ou peinte ;
- La pièce n'est pas assez épaisse.

Dans cette situation, le voyant magnétique s'allumera en rouge. Assurez-vous de résoudre l'une de ces questions avant de procéder de quelque manière que ce soit et de créer des situations dangereuses.

Aimant à 2 voies

Cette machine est équipée d'une fonction d'aimant à 2 voies. À la moitié de la force magnétique (600 kg ≈ 1 325 lb), l'aimant adhère suffisamment à la surface pour maintenir la machine en position lorsqu'elle n'est pas utilisée. Plus important encore, il consomme moins d'énergie, génère moins de chaleur et, par conséquent, durera plus longtemps. Ce n'est qu'avec la pleine force magnétique (1 200 kg ≈ 2 650 lb) que la machine peut être utilisée pour le forage.

Utilisation de l'aimant à 2 voies :

1. Placez et positionnez la machine sur la pièce ;
2. Pour activer l'aimant à la moitié de la force magnétique, appuyez sur l'interrupteur à aimant rouge. L'interrupteur magnétique sera allumé (rouge) ;
3. Pour une force magnétique maximale, appuyez sur l'interrupteur vert du moteur (voir paragraphe suivant) ;
4. Pour désactiver l'aimant, appuyez d'abord sur l'interrupteur rouge du moteur pour revenir à la moitié de la force magnétique, puis appuyez à nouveau sur l'interrupteur de l'aimant.

Nous tenons à souligner que les précautions et indicateurs mentionnés ci-dessus ne garantissent pas que l'aimant ne se détachera pas du matériau. EUROBOOR décline toute responsabilité en cas de dysfonctionnement ou de mauvais fonctionnement de l'aimant.

Assurez-vous que l'aimant est bien fixé à la pièce avant d'allumer le moteur de la perceuse magnétique. Les aimants EUROBOOR ont deux bobines ; Assurez-vous que les deux bobines sont en contact avec le matériau. Ne connectez aucune autre machine à la même prise électrique à laquelle la perceuse magnétique est branchée, car cela pourrait entraîner une perte de force magnétique.

Utilisez toujours la sangle de sécurité incluse. Percer au-dessus de votre tête est extrêmement dangereux et n'est pas recommandé. Pour l'utilisation de perceuses magnétiques sur des tuyaux, des matériaux non plats ou non magnétiques, nous nous référons à notre catalogue ou à notre site Web www.euroboor.com où l'on peut trouver plusieurs systèmes de serrage par le vide, systèmes de serrage de tuyaux et machines à tubes.

4.4 Allumer et éteindre le moteur

Le bloc moteur ne peut être allumé que lorsque l'aimant est activé. Pour allumer le moteur, appuyez sur le bouton vert avec le marquage « I ». Pour éteindre le moteur, appuyez sur le bouton rouge avec le marquage « O ».

4.5 Sécurité GYRO-TEC

Cette perceuse magnétique EUROBOOR est équipée de la fonctionnalité de sécurité GYRO-TEC. Il dispose d'un capteur gyroscopique qui détecte l'accélération et le déplacement dans n'importe quelle direction. Chaque fois que la machine détecte un mouvement soudain ou indésirable, le moteur est automatiquement arrêté par l'électronique de la machine. Cette fonctionnalité de sécurité offre une protection à l'utilisateur dans diverses circonstances, telles que :

- Perte soudaine de force magnétique en fonctionnement ;
- Vibrations excessives causées par une procédure de perçage incorrecte, des outils de coupe usés, etc.
- Déplacement soudain de la pièce à laquelle la perceuse magnétique est fixée.

L'arrêt automatique du moteur réduit le risque d'endommager ou de blesser la machine, les outils, la pièce et l'opérateur.

Chaque fois que le moteur est démarré, l'électronique de la machine a besoin d'un moment pour exécuter une vérification des systèmes et lancer le système de sécurité. La fonction de sécurité GYRO-TEC s'enclenche trois secondes après le démarrage du moteur.

Il est très important de noter que cette fonctionnalité augmente le niveau de sécurité, mais n'empêche pas l'opérateur d'utiliser la machine de manière incorrecte. L'opérateur doit toujours suivre les instructions décrites dans ce manuel et prendre toutes les précautions de sécurité nécessaires.

4.6 Protection de l'alimentation

La fonction de protection de l'alimentation est double : elle se compose à la fois d'une protection contre les fluctuations de puissance et d'une protection contre les surtensions. Des composants de sécurité spéciaux intégrés à l'électronique de la machine la rendent plus fiable dans les situations où l'alimentation électrique peut être de qualité variable en raison de facteurs :

- Sur le lieu de travail, par exemple en raison de l'allumage d'appareils électriques à haute puissance ou peu fiables, d'un disjoncteur cassé ou d'un câblage défectueux ;
- À l'extérieur du lieu de travail, par exemple en raison d'un réseau électrique instable ou de la foudre.

Une machine dotée de cette caractéristique est capable de faire face à des fluctuations de tension et de fréquence nominales standard allant de :

- 110 volts à 130 volts et 45 Hz à 65 Hz, ou
- 220 volts à 240 volts et 45 Hz à 65 Hz

Réduire la probabilité de panne et minimiser les temps d'arrêt et les coûts de réparation.

Protection contre les fluctuations de puissance

Lorsque la fréquence est trop élevée (supérieure à 65 Hz) ou trop basse (inférieure à 45 Hz), le moteur ne démarre pas. Si la fréquence de l'alimentation électrique tombe en dehors de la plage pendant votre travail de perçage, le moteur s'éteindra automatiquement. La machine fonctionnera à nouveau normalement lorsque la fréquence normale aura été rétablie.*

Protection contre les surtensions

Au-delà de la tension nominale, une machine dotée de cette fonctionnalité est capable de faire face à des pics de tension allant jusqu'à 4 000 volts (1-2 μ s)*. En fonction de la hauteur de la pointe, il peut être nécessaire de remplacer les fusibles intégrés, l'unité de commande ou l'interrupteur d'alimentation, mais d'autres pièces précieuses comme le moteur et l'aimant seront protégées.

***Clause de non-responsabilité : Euroboor n'est pas responsable des dommages causés à la machine en raison de problèmes électriques sur le lieu de travail. La protection mentionnée ci-dessus n'est pas garantie dans tous les cas de pics de tension et/ou de fluctuations de fréquence. Euroboor décline toute responsabilité en cas de non-fonctionnement ou de mauvais fonctionnement de la protection de l'alimentation.**

Dans le cas où le moteur s'arrête automatiquement pour se protéger, vous devez :

- Éteignez l'aimant ;
- Débranchez la machine de la source d'alimentation ;
- Corrigez la source du problème, soit :
 - S'assurer que les problèmes avec la source d'alimentation sont résolus ;
 - Connectez la machine à une source d'alimentation différente et fiable ;
- Continuez à utiliser la machine comme décrit dans ce manuel d'utilisation.

4.7 Balais de charbon

Cette machine est équipée de balais de charbon avec deux caractéristiques de protection. L'objectif de ces deux fonctionnalités est de planifier un service en temps opportun et d'éviter les coûts supplémentaires dus à des temps d'arrêt imprévus ou à des remplacements de pièces inutiles.

Indicateur d'usure des balais de charbon

À l'arrière de l'unité moteur, vous trouverez une lumière LED intégrée (9). Dans des circonstances normales, ce voyant est éteint. La lumière LED commencera à brûler en rouge lorsque les balais de charbon sont usés à un niveau tel qu'il est conseillé de les remplacer.

Le temps de fonctionnement restant réel dépend de l'utilisation de la machine, mais peut être d'au moins douze heures de fonctionnement. Cela permet de planifier l'entretien de la machine et d'éviter les temps d'arrêt imprévus.

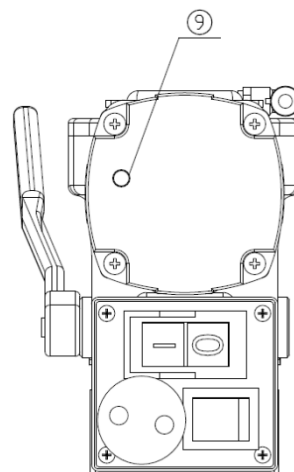

Arrêt automatique

[image 4-4]

Comme protection supplémentaire, lorsque les balais de charbon sont effectivement usés à un niveau tel qu'il est nécessaire de les remplacer, le moteur s'arrête automatiquement. Cela permet d'éviter que l'armature ne soit endommagée. Lors de l'arrêt automatique, l'indicateur d'usure du balai de charbon n'est pas allumé.

Il est essentiel de remplacer simultanément les deux balais de charbon du moteur. Sinon, la fonction d'avertissement LED peut être affectée et endommager le moteur à la fin. Pour le remplacement des balais de charbon, voir chapitre 6. Entretien.

4.8 Lubrification de l'outil

Applications horizontales

Afin d'utiliser le système de lubrification, le réservoir doit être rempli d'un lubrifiant de coupe :

1. Assurez-vous que le régulateur de débit est fermé ;
 2. Dévisser le bouchon ;
 3. Remplissez le récipient de lubrifiant de coupe ;
 4. Revissez le capuchon.
- Ajustez le débit de fluide selon les besoins à l'aide du régulateur de débit ;
 - Ajoutez plus de lubrifiant de coupe lorsque les copeaux (copeaux métalliques) deviennent bleus.

Applications verticales et aériennes

Trempez le cutter dans de la pâte à découper ou appliquez un spray approprié.



AVERTISSEMENT : *N'utilisez pas le système de lubrification dans des applications de forage vertical ou aérien. Utilisez plutôt de la pâte à découper EUROBOOR.*

Assurez-vous de n'utiliser que des lubrifiants de coupe appropriés. EUROBOOR propose une large gamme de lubrifiants de coupe pour toutes les combinaisons d'outils et de matériaux. Un bon refroidissement vous aidera à créer des résultats meilleurs et plus rapides, et à prolonger la durée de vie de vos outils.

5. Travailler avec des accessoires de forage

5.1 Fraises annulaires

Les fraises annulaires ne coupent le matériau qu'à la périphérie du trou, plutôt que de convertir l'ensemble du trou en copeaux. Par conséquent, l'énergie nécessaire pour faire un trou est plus faible que pour une perceuse hélicoïdale.

Lors du perçage avec une fraise annulaire, il n'est pas nécessaire de percer un trou pilote.



AVERTISSEMENT : *Ne touchez pas le cutter ou les pièces proches du cutter immédiatement après l'utilisation, car ils peuvent être extrêmement chauds et provoquer des brûlures à la peau. Assurez-vous qu'il n'y a personne dans la zone de travail où le noyau métallique (limace) est éjecté.*

Conditions de forage

La facilité avec laquelle le matériau peut être percé dépend de plusieurs facteurs, notamment la résistance à la traction et la résistance à l'abrasion. Bien que la dureté et/ou la résistance soient les critères habituels, de grandes variations d'usinabilité peuvent exister entre des matériaux présentant des propriétés physiques similaires.

Les conditions de perçage dépendent des exigences relatives à la durée de vie de l'outil et à l'état de surface. Ces conditions sont encore limitées par la rigidité de l'outil et de la pièce, la lubrification et la puissance de la machine disponible. Plus le matériau est dur, plus la vitesse de coupe est faible.

Certains matériaux de faible dureté contiennent des substances abrasives entraînant une usure rapide du tranchant

Vitesses élevées. Les vitesses d'avance sont régies par la rigidité de la configuration, le volume de matière à enlever, la surface de finition et puissance disponible de la machine.

Perçage d'un trou

Maintenant que vous avez lu les informations et les recommandations de sécurité ci-dessus, vous êtes prêt à commencer à forer. Suivez ces 13 étapes pour obtenir le meilleur résultat de perçage :

1. Installez la fraise annulaire :
 - Placez la goupille pilote dans la fraise ;

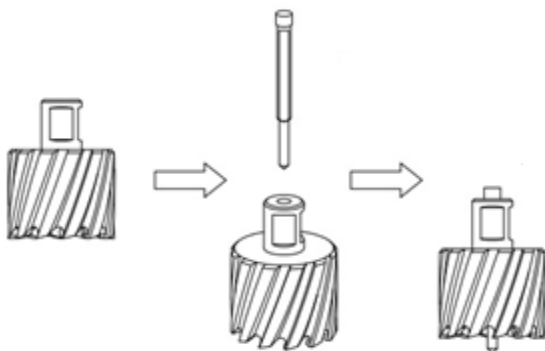

[image 5-1]

- Assurez-vous que l'arbre de sortie de la machine dépasse suffisamment du corps de la boîte de vitesses pour saisir facilement la bague de verrouillage ;
- Localisez le point blanc sur la bague de verrouillage de l'arbre de sortie. Si nécessaire, tournez l'arbre de sortie à la main dans le sens des aiguilles d'une montre jusqu'à ce que le point blanc soit visible. Le point blanc indique l'emplacement de la serrure de coupe ;



Attention : Assurez-vous toujours que la fiche d'alimentation est débranchée

- Aligned l'un des plats sur la tige du cutter avec le point blanc (image 5-2, (1)) ;
- Tournez la bague de verrouillage dans le sens inverse des aiguilles d'une montre pour ouvrir le porte-outil et maintenir la bague de verrouillage. Le point blanc sur la bague de verrouillage se déplace avec elle, mais la serrure de la fraise reste à la même position (image 3-2, (1)) ;
- Poussez doucement la fraise dans l'arbre de sortie aussi loin que possible et relâchez la bague de verrouillage (image 3-2, (2)) ;
- La bague de verrouillage sautera vers l'arrière et la fraise sera serrée à l'intérieur de l'arbre de sortie de la machine (image 3-2, (3)) ;
- Pour vous assurer que la fraise est complètement verrouillée à l'intérieur de l'arbre de sortie de la machine, essayez doucement de faire pivoter la fraise dans l'arbre de sortie dans les deux sens et vérifiez si la bague de verrouillage peut être tournée davantage dans le sens des aiguilles d'une montre.



Attention : protégez toujours vos mains du cutter tranchant !

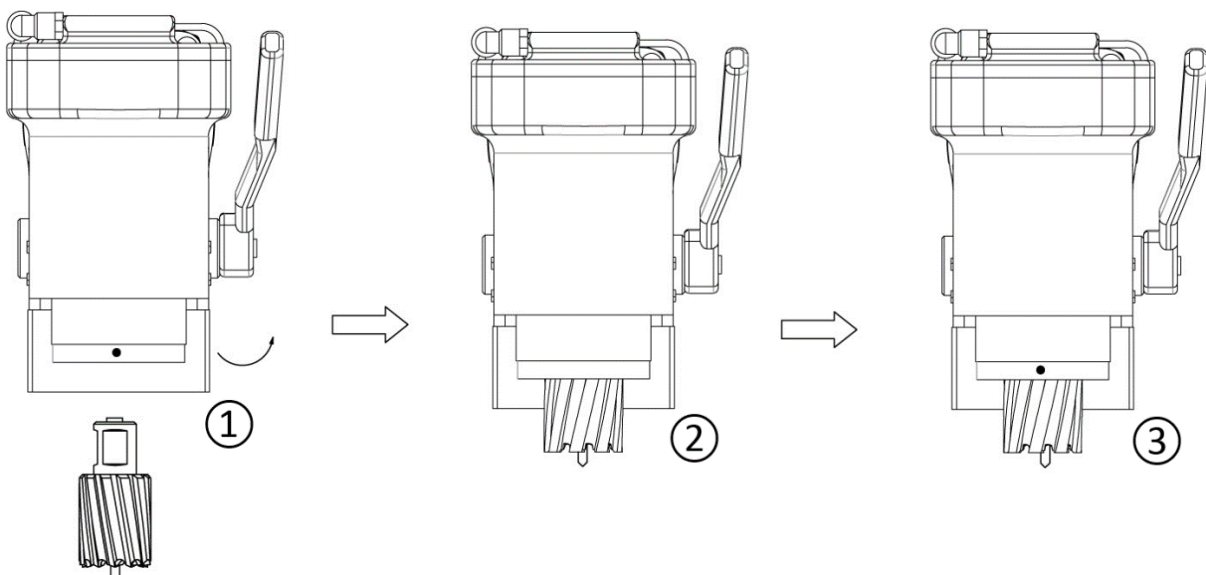

[image 5-2]

2. Marquez précisément le centre du trou ;
3. Utilisez la goupille pilote pour positionner la machine dans la bonne position, avec la pointe de la goupille pilote pour rencontrer le centre marqué du trou ;
4. Allumez l'aimant et vérifiez que la perceuse est dans la bonne position et que la machine est poussée contre la pièce ;

5. Ouvrez la vanne de votre système de lubrification pour libérer l'huile ;
6. Allumez le moteur et laissez-le fonctionner à la vitesse requise ;
7. Commencez à déplacer la poignée d'alimentation à cliquet vers l'avant de la machine, en poussant vers le bas l'arbre de sortie et la fraise annulaire ;
8. Appliquez une pression régulière pendant le forage. Les performances de perçage ne s'améliorent pas en exerçant une pression plus forte sur la machine. Trop de pression surchargera le moteur et votre coupeuse annulaire s'usera plus tôt ;

Un copeau de fer continu et non décoloré est le signe d'une vitesse de forage correcte et d'une fraise bien refroidie et tranchante. Laissez le cutter faire le travail et donnez-lui le temps de couper le métal !

9. Ajustez l'alimentation en huile si nécessaire ;
10. Appliquez moins de pression lorsque la perceuse coupe le matériau. La limace sera poussée hors de la fraise par la goupille pilote ;
11. Déplacez la poignée d'alimentation à cliquet vers l'arrière jusqu'à ce que l'arbre de sortie soit dans sa position la plus haute et éteignez le bloc moteur ;
12. Retirez les bavures, les copeaux de métal et nettoyez la fraise et la surface sans vous blesser ;
13. Pour retirer la fraise annulaire, tenez la fraise tout en tournant la bague de verrouillage dans le sens inverse des aiguilles d'une montre et abaissez la coupe. Après le perçage, la fraise peut être chaude, ce qui entraîne un ajustement plus serré à l'intérieur de l'arbre de sortie. Si cela rend le cutter difficile à retirer, attendez quelques minutes que le cutter refroidisse et réessayez.



AVERTISSEMENT : La limace métallique peut être tranchante et très chaude !

5.2 Forets hélicoïdaux

1. Utiliser les forets hélicoïdaux EUROBOOR SSPI DoC 30 mm Ø 6 - 14 mm (ou DoC 1 « Ø 1/4 » - 9/16 ») avec tige Weldon de 19,05 mm (3/4 ») ;
2. Montez le foret hélicoïdal Weldon directement sur l'arbre de sortie de la boîte de vitesses ;
3. Marquez avec précision le centre du trou et utilisez la pointe de la perceuse hélicoïdale pour positionner la machine dans la bonne position, la pointe de la perceuse hélicoïdale rencontrant le centre marqué du trou.

Étapes 4 à 13 : voir paragraphe 5.1 Fraises annulaires.

5.3 Fraises

La machine peut également être utilisée pour le fraisage. Utilisez les fraises EUROBOOR disponibles séparément avec tige Weldon de 19,05 mm (3/4") :

- SCE.25 pour \varnothing 10 - 25 mm (3/8 » - 1 »)
- SCE.40 pour \varnothing 10 - 40 mm (3/8 » - 1 9/16 »)

Pour l'installation, suivez les étapes mentionnées dans les paragraphes précédents.

6. Entretien

Votre perceuse magnétique EUROBOOR a été conçue pour fonctionner sur une longue période. Un fonctionnement continu et satisfaisant dépend d'un bon entretien de l'outil et d'un nettoyage régulier.



ATTENTION : *Pour réduire le risque de blessure, éteignez la machine et débranchez la machine de la source d'alimentation avant d'installer et de retirer des accessoires, avant de régler ou de modifier les configurations ou lors de réparations. Assurez-vous que l'interrupteur est en position OFF. Un démarrage accidentel peut causer des blessures.*

Comme toute perceuse magnétique avec pièces mobiles, votre perceuse magnétique EUROBOOR a également besoin d'un service d'entretien régulier. Voici quelques recommandations :

Vérifiez visuellement que la machine n'est pas endommagée

La machine doit être vérifiée avant de l'utiliser pour tout signe de dommage qui affecterait le fonctionnement de la machine. Une attention particulière doit être portée au câble principal, si la machine semble être endommagée, elle ne doit pas être utilisée. Le non-respect de cette consigne peut entraîner des blessures ou la mort.

Nettoyage

- Nettoyez toute la saleté, la poussière, les copeaux métalliques et les bavures de votre perceuse magnétique ;
- Soufflez la saleté et la poussière hors du boîtier principal avec de l'air sec aussi souvent que la saleté s'accumule dans et autour des bouches d'aération. Porter des lunettes de protection approuvées et un masque anti-poussière approuvé ;
- N'utilisez jamais de solvants ou d'autres produits chimiques agressifs pour nettoyer les parties non métalliques de l'outil. Ces produits chimiques peuvent affaiblir les matériaux utilisés dans ces pièces. Utilisez un chiffon imbibé uniquement d'eau et de savon doux. Ne laissez jamais de liquide pénétrer à l'intérieur de l'outil ; Ne plongez jamais aucune partie de l'outil dans un liquide.

Fonctionnement de la machine

Le fonctionnement de la machine doit être vérifié pour s'assurer que tous les composants fonctionnent correctement. Remplacez immédiatement toutes les pièces défectueuses. Cela permet d'éviter d'endommager les pièces qui fonctionnent correctement.

Vérifier la base magnétique

Avant chaque opération, la base magnétique doit être vérifiée pour s'assurer qu'elle est plate et qu'il n'y a pas de dommages. Une base magnétique inégale entraînera un maintien moins efficace de l'aimant et pourrait causer des blessures à l'opérateur. Lorsque la machine est mise hors service pendant une longue période, appliquez une petite quantité d'huile de machine sur la face inférieure de la base magnétique pour la protéger contre la rouille. Nettoyez à nouveau la base magnétique lors de la prochaine utilisation.

Vérifier la graisse de la boîte de vitesses

La graisse de la boîte de vitesses doit être vérifiée et remplacée au moins une fois par an pour assurer une lubrification et un refroidissement maximum, et donc les meilleures performances et la meilleure durabilité de la machine.

Remplacement des balais de charbon

Programmez le remplacement des balais de charbon lorsque le voyant LED du balai de carbone s'allume. Le temps de fonctionnement restant dépend de l'utilisation de la machine. Lorsque les balais de charbon sont complètement usés, la machine s'éteint automatiquement. Remplacez les deux balais de charbon simultanément pour qu'il fonctionne à nouveau.

Vérifier l'armature

Celui-ci doit être vérifié au moins une fois par mois pour vérifier s'il y a des signes visuels de dommages au corps ou au commutateur. Certains signes d'usure seront visibles sur le collecteur sur une période de temps, c'est normal car c'est la pièce qui entre en contact avec les balais, mais tout signe de dommage anormal signifie que la pièce doit être remplacée.

Réglage de l'arbre de sortie

Une exigence essentielle de la machine est que l'arbre de sortie puisse se déplacer de manière douce et contrôlée, sans mouvement latéral ni vibration. Lorsqu'il est livré neuf, l'arbre de sortie a déjà été ajusté pour un mouvement idéal. Après un certain temps, les mouvements de haut en bas peuvent devenir un peu lâches, nécessitant un ajustement. Cela peut être fait en serrant la vis sans tête M6 x 10 (code EUROBOOR 020.0058) à l'avant de la machine avec la clé Allen fournie (taille 3 mm), comme on le voit sur l'image ci-dessous.

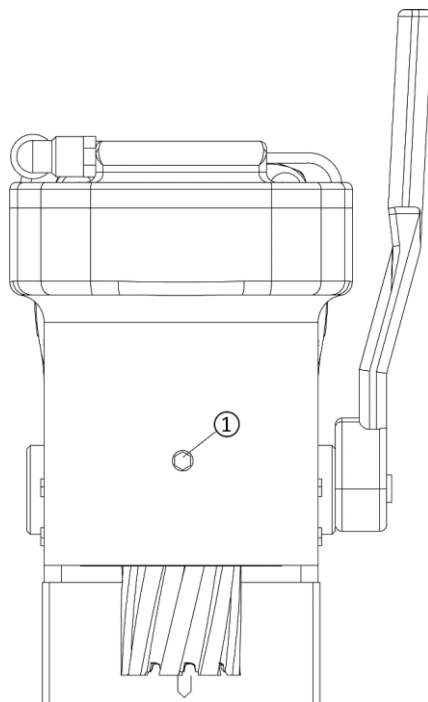

[image 6-1]

Après le réglage, l'arbre de sortie doit être facile à déplacer de haut en bas, mais doit également rester à n'importe quelle position de hauteur. Ne serrez pas trop la vis sans tête !

Réparation, modification et inspection

La réparation, la modification et l'inspection des perceuses magnétiques EUROBOOR doivent être effectuées par EUROBOOR ou un revendeur agréé EUROBOOR. La liste des pièces de rechange sera utile si elle est présentée avec la machine au revendeur EUROBOOR pour l'entretien lors d'une demande de réparation ou d'autre entretien.

Les machines EUROBOOR sont constamment améliorées et modifiées pour intégrer les dernières avancées technologiques. Par conséquent, certaines pièces (c'est-à-dire les numéros de pièces et/ou le design) peuvent être modifiées sans préavis. De plus, en raison du programme continu de

recherche et de développement d'EUROBOOR, les spécifications des machines sont susceptibles d'être modifiées sans préavis.



AVERTISSEMENT : *Étant donné que les accessoires, autres que ceux proposés par EUROBOOR, n'ont pas été testés avec cette machine, l'utilisation de ces accessoires avec cet outil peut être dangereuse. Pour réduire le risque de blessure, seuls les accessoires recommandés par EUROBOOR doivent être utilisés avec cette machine.*

Consultez votre revendeur pour plus d'informations sur les accessoires appropriés.

7. Dépannage

L'aimant et le moteur ne fonctionnent pas	<ul style="list-style-type: none"> - L'interrupteur magnétique n'est pas connecté à l'alimentation électrique - Câblage endommagé ou défectueux - Fusible défectueux - Interrupteur magnétique défectueux - Unité de commande défectueuse - Alimentation électrique défectueuse
L'aimant fonctionne, le moteur ne fonctionne pas	<ul style="list-style-type: none"> - Câblage endommagé ou défectueux - Les balais de charbon sont coincés ou usés - Interrupteur magnétique défectueux - Interrupteur marche/arrêt défectueux - Unité de commande défectueuse - Armature et/ou champ défectueux
L'aimant ne fonctionne pas, le moteur ne fonctionne pas	<ul style="list-style-type: none"> - Aimant défectueux - Câblage défectueux de l'aimant - Unité de commande défectueuse
Les fraises annulaires se cassent rapidement, les trous sont plus grands que les fraises annulaires	<ul style="list-style-type: none"> - Dégagement dans le guide - Broche courbée - L'arbre qui s'étend du moteur est plié - Goupille pilote pliée
Moteur qui tourne brutalement et/ou qui se bloque	<ul style="list-style-type: none"> - Arbre de sortie endommagé - Engrenage de transfert usé - Saleté dans l'arbre de sortie
Le moteur commence à fonctionner lorsque l'interrupteur à aimant est allumé	<ul style="list-style-type: none"> - Relais endommagé ou défectueux dans l'unité de commande
Moteur faisant un bruit de cliquetis	<ul style="list-style-type: none"> - Bague d'engrenage (bas de l'induit) usée - Engrenage(s) usé(s) - Pas de graisse dans la boîte de vitesses
Le moteur bourdonne, de grosses étincelles et le moteur n'a aucune force	<ul style="list-style-type: none"> - Armature endommagée (brûlée) - Brûlé sur le terrain - Balais de charbon usés
Le moteur ne démarre pas ou tombe en panne	<ul style="list-style-type: none"> - Câblage endommagé ou défectueux - Saleté dans l'unité de commande du capteur - Aimant défectueux ou desserré sur le dessus de l'induit - Unité de commande (capteur) endommagée ou défectueuse - Dommages à l'induit ou à la bobine de champ - Balais de charbon endommagés ou défectueux
Le guidage demande beaucoup d'efforts	<ul style="list-style-type: none"> - La vis sans tête de réglage a été trop serrée - Saleté entre l'arbre de sortie et le carter de la boîte de vitesses - Saleté dans l'engrenage de réglage de la hauteur/l'ensemble crémaillère - Lubrification insuffisante à l'extérieur de l'arbre de sortie

Force magnétique insuffisante	<ul style="list-style-type: none"> - Câblage endommagé ou défectueux - Le bas de l'aimant n'est pas propre et sec - Le bas de l'aimant n'est pas plat - La pièce n'est pas en métal nu - La pièce n'est pas propre ou plate - La pièce est inférieure à 6 mm (trop fine) - Unité de commande défectueuse - Aimant défectueux
Cadre sous tension	<ul style="list-style-type: none"> - Câblage endommagé / défectueux - Aimant défectueux - Moteur gravement sale
Le fusible saute lorsque l'interrupteur à aimant est allumé	<ul style="list-style-type: none"> - Câblage endommagé ou défectueux - Fusible de mauvaise valeur - Interrupteur magnétique défectueux - Unité de commande défectueuse - Aimant défectueux
Le fusible saute au démarrage du moteur	<ul style="list-style-type: none"> - Câblage endommagé ou défectueux - Fusible de mauvaise valeur - Moteur tournant grossièrement - Armature et/ou champ défectueux - Balais de charbon usés - Unité de commande défectueuse
Système de rotation course libre trop longue	<ul style="list-style-type: none"> - Crémaillère desserrée ou défectueuse - Système de rotation défectueux

8. Vues éclatées et liste de pièces de rechange

8.1 Vues éclatées

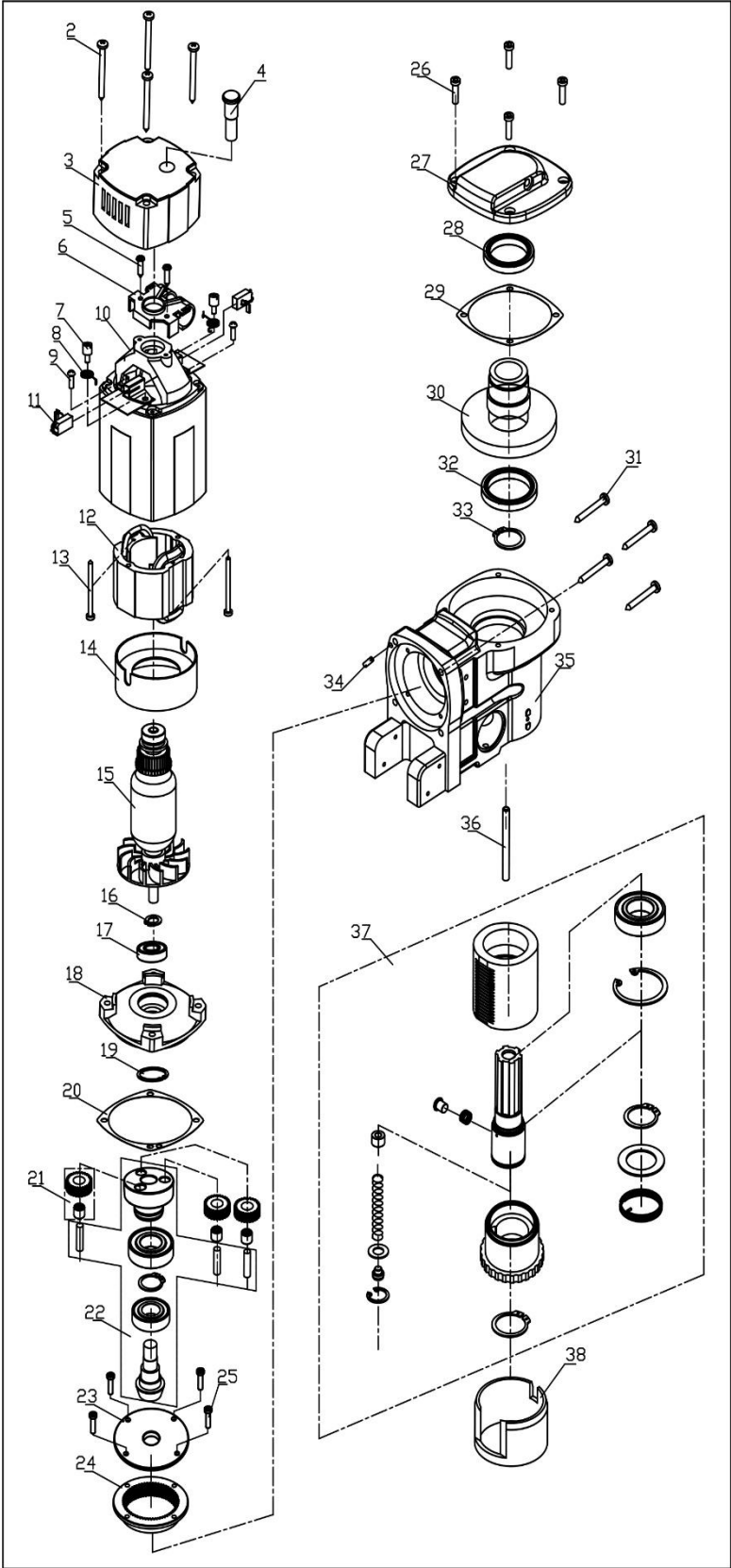

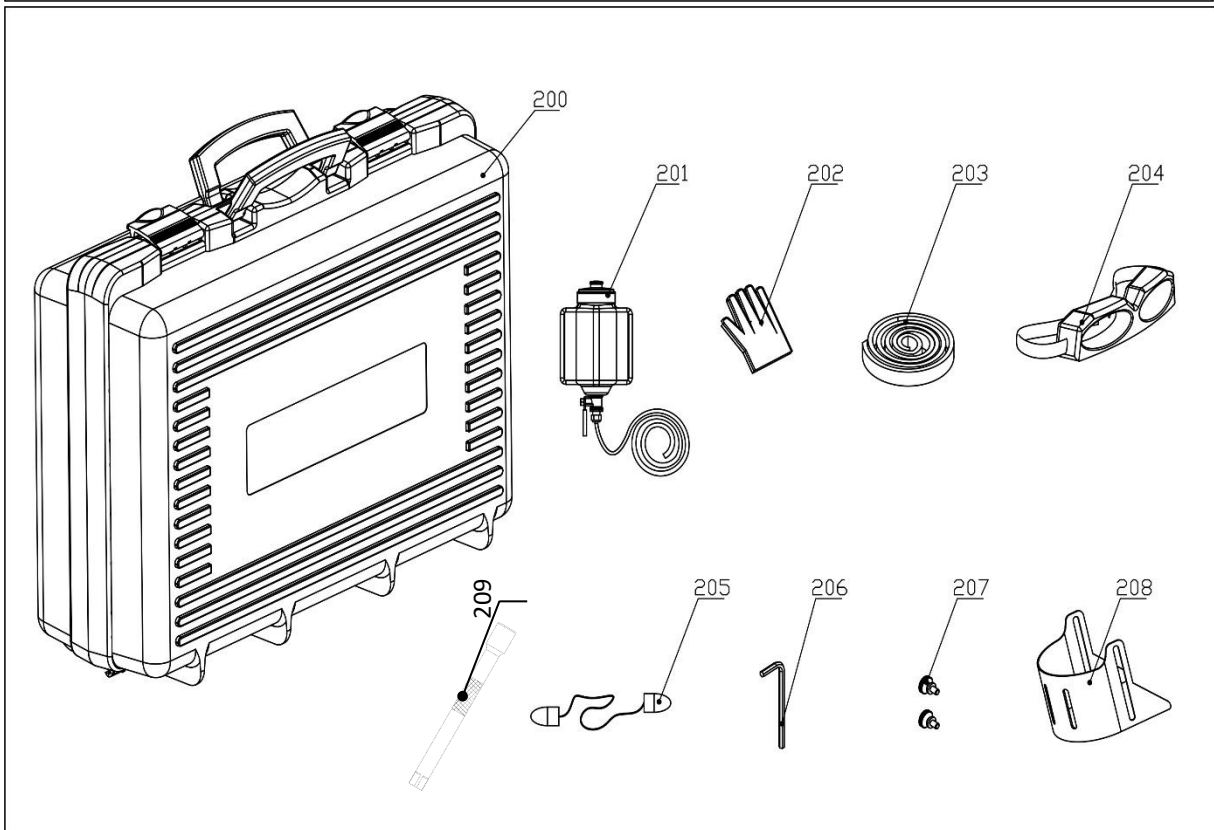
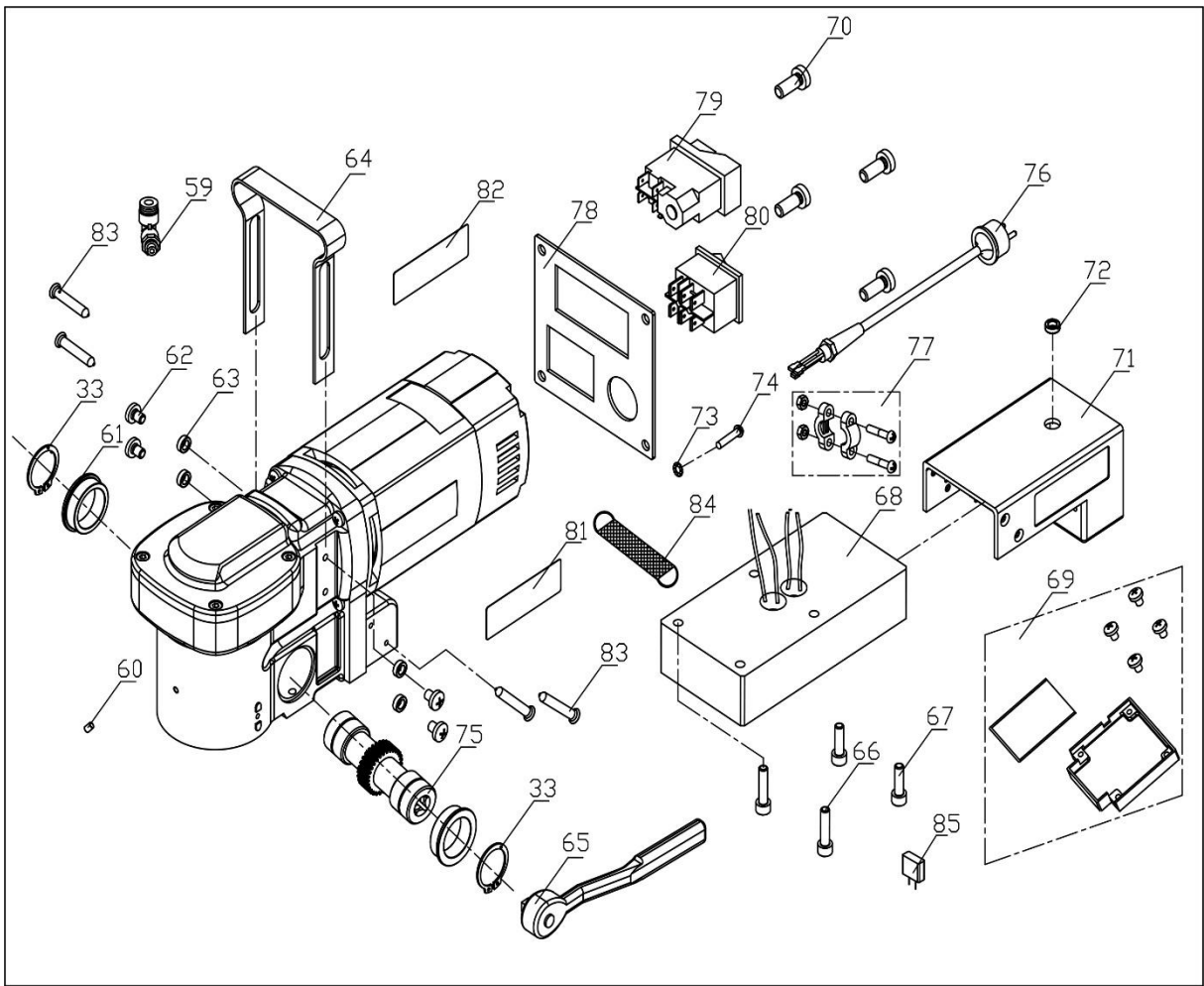

8.2 Liste des pièces de rechange

No.	Art. no.	Description	Qty
2	036.0043	Torx screw M4.8 x 55	4
3	036.0111Z	End cover 110 - 220 Volt	1
4	P020.0278	LED indicator 220V	1
	P020.0278A	LED indicator 110V	
5	032.0116	Screw M4 x 16	2
6	032.0131	Adapter ring cap	1
7	032.0136	Screw for spring	2
8	032.0141-1	Spring	2
9	020.0101	Panel screw BKVZ M4x8	2
10	036.1012	Housing	1
11	Carbon.30+	Carbon brush set 220V	1
	Carbon.30A+	Carbon brush set 110V	
12	036.0047	Field 220V	1
	036.0049	Field 110V	
13	032.0156	Screw BK 4 x 55	2
14	032.0161	Baffle	1
15	036.1017	Armature incl. bearing 220V	1
	036.1018	Armature incl. bearing 110V	
16	100.0571	Circlip 471 11 x 1	1
17	032.0171	Bearing 6001ZZ 12x28x8	1
18	036.0236	Inner gear plate	1
19	032.0166	Circlip 472/28/1.2	1
20	032.0125	Gasket	1
21	036.1024T	Gear set	2
22	036.1020T	C.Shaft integration	2
23	036.0024T	Rack ring	2
24	036.0035	Gear 0.8 X 62T	1
25	036.0007	Screw M4 x 8	4
26	036.0012	Screw M5 x 16	4
27	036.0002	Gear plate	1
28	036.0022	Bearing 61807 DDU	1
29	036.0138	Gasket	1
30	036.1021	Arc gear integration	1
31	036.0044	Torx screw M5 x 45	4
32	036.0023	Bearing 61808 DDU	1
33	036.0018	Circlip Ø25	3
34	050.0025	Pin 4 x 10	2
35	036.0001	Gear box	1
36	036.0017	Tube	1
37	036.2002	Spindle assembly complete	1
38	036.0011	Adapter ring	1
59	KSP.S	Connector	1
60	020.0058	Screw M6 x 10	1
61	036.0064	Adapter ring	2
62	036.0028	Screw M5 x 10	4

63	036.0029	Screw	4
No.	Art. no.	Description	Qty
64	036.0152	Handle	1
65	036.0026	Spanner	1
66	020.0156	Bolt M6 x 20	2
67	020.0146	Screw M6 x 25	2
68	036.1025	Magnet 220 Volt	1
	036.1025A	Magnet 110 Volt	
69	036.1008Z	Control unit	1
70	055.0022	Screw M4 x 12	4
71	036.0003	Cable cover	1
72	036.0052	Gasket	1
73	040.0286F	Washer M4	1
74	036.0007	Screw M4 x 8	1
76	030.B125	Main cable 220V EU	1
	020.0036/AU	Main cable Australia	
	020.0036/UK	Main cable UK 220v	
	020.0036/UK 110-16A	Main cable UK 110v 16A	
	030.B125A	Main cable 110V USA	
	020.0031	Coupling nut PG11	1
77	020.0037	Cable clamp complete	1
78	036.0006	Switch panel ECO.36	1
79	030E.0091/Y	Motor switch 220V (5-pin) YELLOW	1
	030E.0092/Y	Motor switch 110V (5-pin) YELLOW	
80	020.0011/1	Magnet switch	1
81	036+.0015	Front panel ECO.36+ 220V	1
	036+.0015A	Front panel ECO.36+ 110V	
82	036+.0016	Rear panel ECO.36+	1
83	036.0036	Screw M4 x 10	4
84	036.0040	D-belt	1
85	020.0257	Capacitance	1
200	036+.2010	Case ECO.36+ with sticker	1
201	036.2019	Coolant tank	1
202	PRM.61	EUROBOOR gloves M	1
	PRM.62	EUROBOOR gloves L	
	PRM.63	EUROBOOR gloves XL	
203	036.0033	Safety strap	1
204	SAF.100	Safety goggles	1
205	SAF.200	Ear plugs	1
206	IMB.US3	Allen key 3.0 mm	1
207	036.0027	Screw	2
208	036.0111	Safety guard	1
209	020.0148	3/8" extesion bar	1

8.3 Schéma de câblage

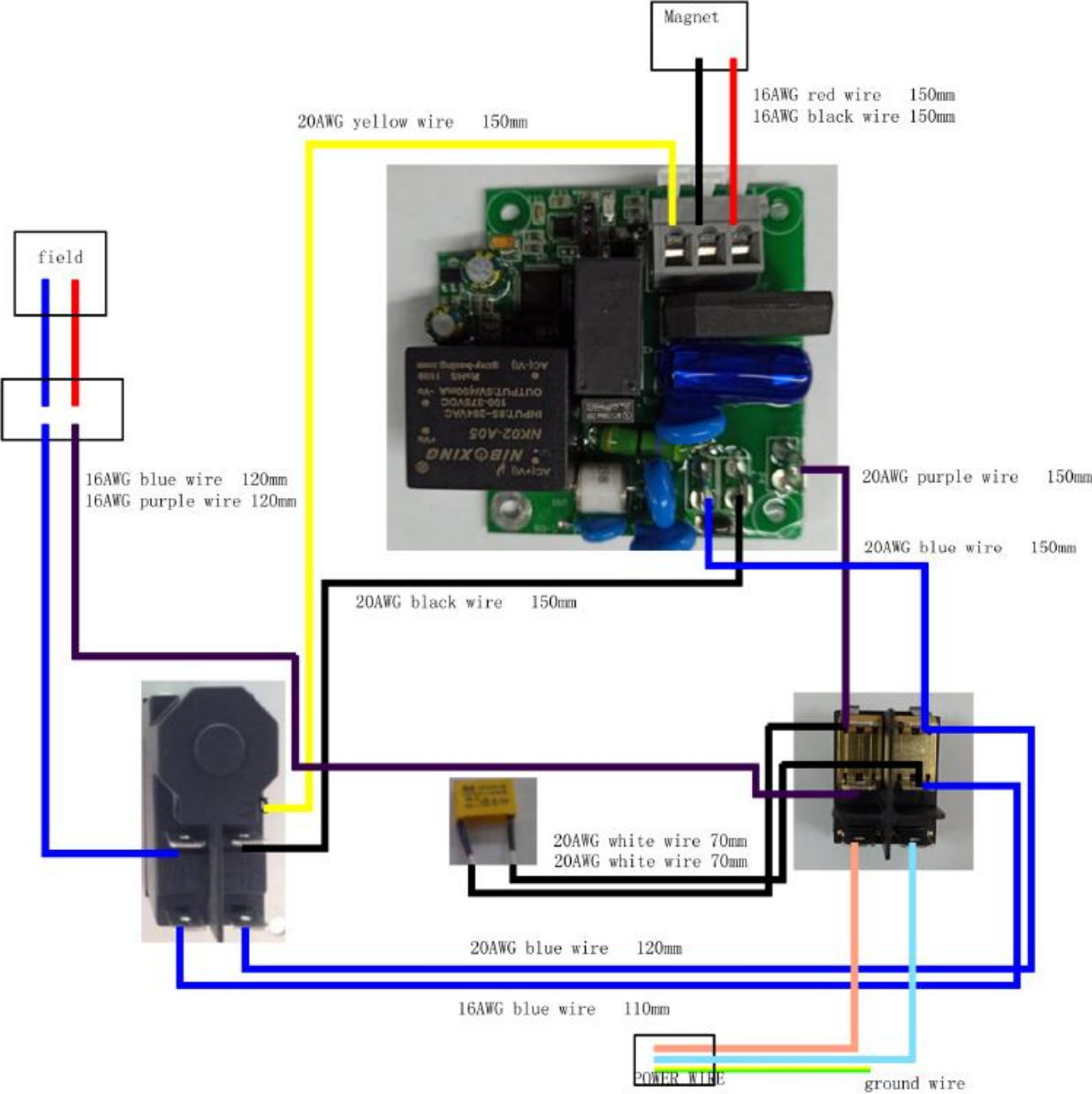

8.4 Garantie et service

Garantie

Euroboor B.V. garantit que cette perceuse magnétique est exempte de défauts de matériaux et d'erreurs de fabrication dans des conditions normales d'utilisation pendant une période de 12 mois après la date d'achat.

Cette période de 12 mois peut être étendue à 24 mois au total en enregistrant le produit sur notre site internet : <https://euroboor.com/support/register/>.

Serial number:

Date of purchase:

Service

Pour maximiser la durée de vie de votre machine EUROBOOR, utilisez toujours le service et les pièces d'un canal de distribution officiel EUROBOOR. Si vous en avez besoin, contactez toujours le point de vente d'origine ou, s'il n'existe plus, le distributeur des produits EUROBOOR dans votre pays.

8.5 Déclaration de conformité

DÉCLARATION DE CONFORMITÉ CE

EUROBOOR LTD
Kryptonstraat 110
2718 TD Zoetermeer
Pays-Bas



déclare que l'appareil suivant est conforme aux exigences de base appropriées en matière de sécurité et de santé des directives CE sur la base de sa conception et de son type, telles que mises en circulation par EUROBOOR BV.

<i>Désignation/fonction</i>	Perceuse magnétique
<i>Marque</i>	EUROBOOR
<i>Types</i>	ECO.36 ECO.36+
<i>Notations et principe</i>	220 à 240 V, 50 à 60 Hz, classe I 110 à 120 V, 60 Hz, classe I
<i>Caractéristiques</i>	Puissance du moteur 1 050 W (9,5 A) Vitesse 700 tr/min (à vide)
<i>Lignes directrices applicables</i>	2006/42/CE relative aux machines 2014/30/UE sur la compatibilité électromagnétique (CEM)
<i>Normes utilisées</i>	EN 55014-1:2017 Norme EN 61000-3-2:2019 EN 61000-3-3:2013+A1:2019 EN 62841-1:2015
<i>Laboratoire d'essais</i>	UL
<i>Numéro de certificat</i>	4789275120

Zoetermeer, 19 août 2021

Albert Koster

Directeur général