

ECO.60s+

Magnetbohrmaschine

EUROBOOR

FOR PROFESSIONALS BY PROFESSIONALS

Technische Daten

	Metrisch	Imperisch
Kernbohrer	Ø 12 - 60 mm	Ø 1/2" - 2 3/8"
Spiralbohrer	Ø 1 - 23 mm	Ø 1/16" - 15/16"
Kegelsenker	Ø 10 - 65 mm	Ø 3/8" - 2 9/16"
Länge	320 mm	12 5/8"
Breite	200 mm	7 7/8"
Höhe	452 - 622 mm	17 13/16" - 24 1/2"
Hub	170 mm	6 11/16"
Gewicht*	12,9 kg	28,4 lbs
Magnet (l x b x h)	168 x 84 x 49 mm	6 5/8" x 3 5/16" x 1 5/16"
Magnetstärke	1.850 kg	4.080 lbs
Motorleistung	1.600 W	14,5 A
Totale Kraft	1.700 W	15,4 A
Drehzahl	(I) 60 - 275 U/Min ¹	
(Leerlauf)	(II) 100 - 500 U/Min ¹	
Drehzahl	(I) 60 - 275 U/Min ¹	
belastet 1.600 W, 14,5 A)	(II) 100 - 500 U/Min ¹	
Spindel (Weldon)	MT3 19,05 mm	MT3 3/4"
Netzspannung	110 - 120 V / 60 Hz 220 - 240 V / 50 - 60 Hz	

* Ohne Netzkabel und Griffe

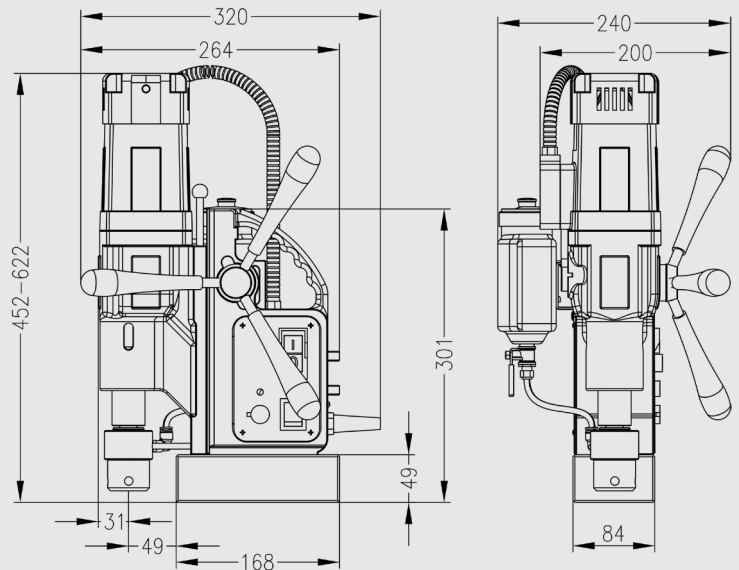

Eigenschaften



Einstellbare Drehzahl



Überhitzungsschutz



Überspannungsschutz



Schutz vor Stromschwankungen



Gyro-Tec



Automatische Abschaltung



Smart Restart



Ölgeschmiertes Getriebe



Kohlebürsten-Verschleißanzeige



LED-Magnet-Anzeige

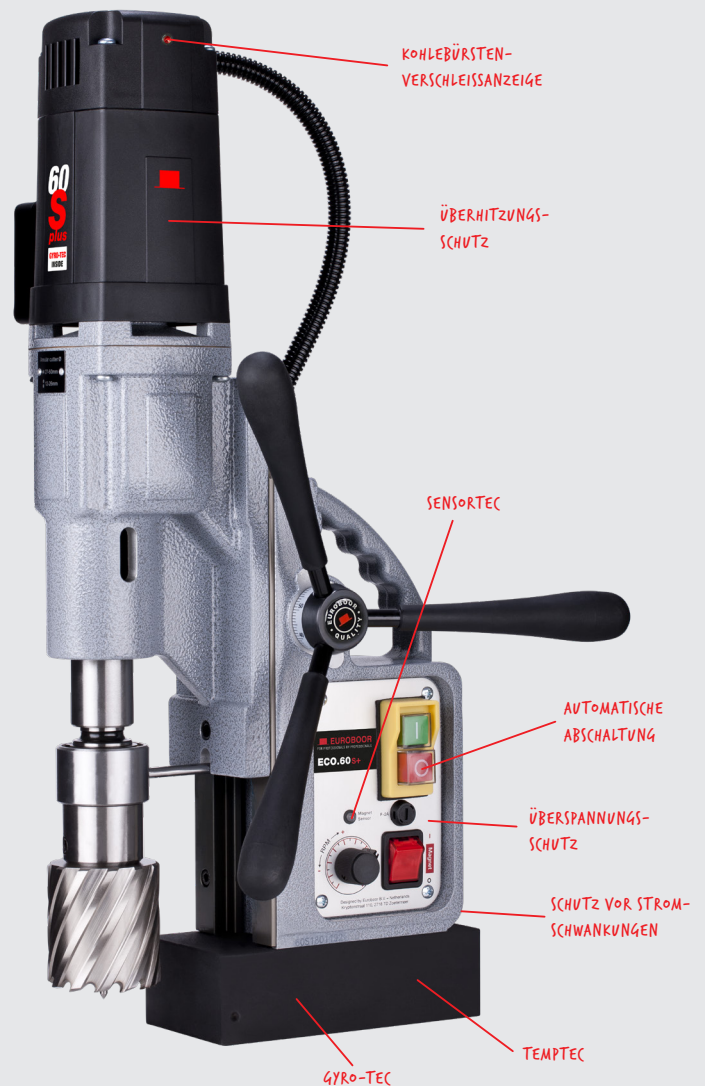

Euroboor unternimmt alle Anstrengungen, um die Qualitäts- und Integritätsanforderungen zu erfüllen. Deshalb sind wir als Organisation stolz auf die Anerkennung einiger führender Organisationen weltweit:



www.euroboor.com