

# ECO.50S

## Perceuse magnétiques

**EUROBOOR**

FOR PROFESSIONALS BY PROFESSIONALS

### Données techniques

	Métrique	Impérial
Coupe annulaire	Ø 12 - 50 mm	Ø 1/2" - 2"
Forage hélicoïdal	Ø 1 - 23 mm	Ø 1/16" - 15/16"
Fraisage	Ø 10 - 55 mm	Ø 3/8" - 2 3/16"
Longueur	320 mm	12 5/8"
Largeur	200 mm	7 7/8"
Hauteur	445 - 615 mm	17 1/2" - 24 3/16"
Longueur de course	170 mm	6 11/16"
Poids*	12 kg	26,5 lbs
Aimant (l x l x h)	168 x 84 x 42 mm	6 5/8" x 3 5/16" x 1 5/8"
Base Vac	1.700 kg	3.750 lbs
Puissance moteur	1.250 W	11,4 A
Puissance totale	1.300 W	11,8 A
Vitesse		(I) 380 tpm
(à vide)		(II) 690 tpm
Vitesse		(I) 235 tpm
(sous charge 1.250 W, 11,4 A)		(II) 415 tpm
Broche (Weldon)	MT3 19.05 mm	MT3 3/4"
Source d'alimentation	110 - 120 V / 60 Hz 220 - 240 V / 50 - 60 Hz	

\* Sans cordon d'alimentation ni poignées

### Caractéristiques



Boîte de vitesse  
lubrifiée à l'huile



Indicateur LED  
de imán  
(SensorTec)

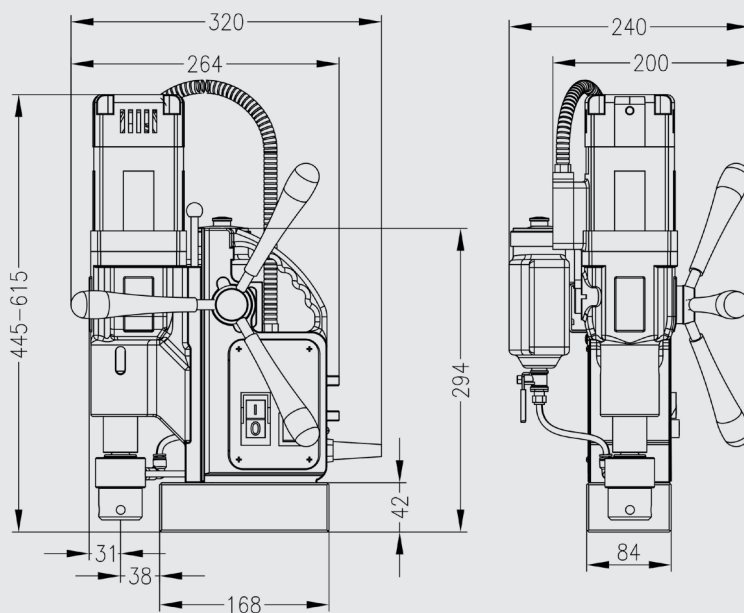

Euroboor travaille d'arrache-pied pour répondre aux exigences de qualité et d'intégrité. C'est pourquoi nous, en tant que la Sté. Euroboor, sommes fiers de la reconnaissance que plusieurs organisations de premier plan mondial nous ont donné:



[www.euroboor.com](http://www.euroboor.com)