

ECO.50S

Magnetbohrmaschine

EUROBOOR

FOR PROFESSIONALS BY PROFESSIONALS

Technische Daten

	Metrisch	Kaiserlich
Kernbohrer	Ø 12 - 50 mm	Ø 1/2" - 2"
Spiralbohrer	Ø 1 - 23 mm	Ø 1/16" - 15/16"
Kegelsenker	Ø 10 - 55 mm	Ø 3/8" - 2 3/16"
<hr/>		
Länge	320 mm	12 5/8"
Breite	200 mm	7 7/8"
Höhe	445 - 615 mm	17 1/2" - 24 3/16"
<hr/>		
Hub	170 mm	6 11/16"
Gewicht*	12 kg	26,5 lbs
Magnet (l x b x h)	168 x 84 x 42 mm	6 5/8" x 3 5/16" x 1 5/8"
Magnetstärke	1.700 kg	3.750 lbs
Motorleistung	1.250 W	11,4 A
Totale Kraft	1.300 W	11,8 A
<hr/>		
Drehzahl		(I) 380 U/Min ¹
(Leerlauf)		(II) 690 U/Min ¹
Drehzahl		(I) 235 U/Min ¹
(belastet 1.250 W, 11,4 A)		(II) 415 U/Min ¹
<hr/>		
Spindel (Weldon)	MT3 19,05 mm	MT3 3/4"
Energiequelle	110 - 120 V / 60 Hz	
	220 - 240 V / 50 - 60 Hz	

* Ohne Netzkabel und Griffe

Eigenschaften



Ölgeschmiertes
Getriebe



LED-Magnet-
Anzeige
(SensorTec)

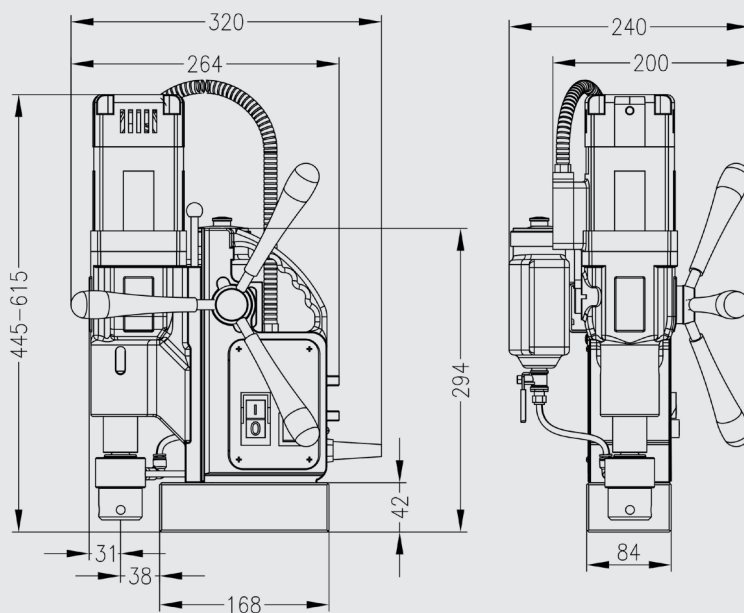

Euroboor unternimmt alle Anstrengungen, um die Qualitäts- und Integritätsanforderungen zu erfüllen. Deshalb sind wir als Organisation stolz auf die Anerkennung einiger führender Organisationen weltweit:



www.euroboor.com