

# ECO.40S+/P

## Perceuse magnétiques

**EUROBOOR**

FOR PROFESSIONALS BY PROFESSIONALS

### Données techniques

	Métrique	Impérial
Coupe annulaire	Ø 12 - 40 mm	Ø 7/16" - 1 9/16"
Forage hélicoïdal	Ø 1 - 16 mm	Ø 1/16" - 5/8"
Fraisage	Ø 10 - 45 mm	Ø 3/8" - 1 3/4"
Longueur	364 mm	14 5/16"
Largeur	179 mm	7 1/16"
Hauteur	315- 465 mm	12 3/8" - 18 5/16"
Longueur de course	150 mm	5 7/8"
Poids*	12,3 kg	27.1 lbs
Aimant (l x l x h)	183 x 85 x 45 mm	7 3/16" x 3 3/4" x 1 3/4"
Force magnétique	900 kg	1.984 lbs
Puissance moteur	1.150 W	10.5 A - 110 V / 60 Hz
Puissance totale	1.150 W	10.5 A - 110 V / 60 Hz
Vitesse (à vide)	600 tpm	
Vitesse (sous charge 1.150 W, 10,5 A)	380 tpm	
Broche (Weldon)	19,05 mm	3/4" Weldon
Source d'alimentation	110 - 120 V / 60 Hz 220 - 240 V / 50 - 60 Hz	

\* Sans cordon d'alimentation ni poignées

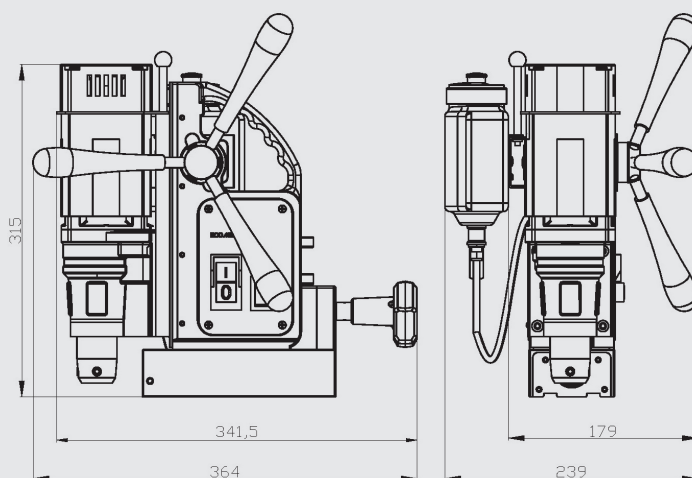

### Caractéristiques



Protection contre les surtensions



Protection contre les fluctuations de puissance



Gyro-Tec



Câble moteur intégré



Arrêt automatique



Boîte de vitesse lubrifiée à l'huile



Indicateur d'usure des balais de charbon



Aimant permanent



Indicateurs de charge à LED

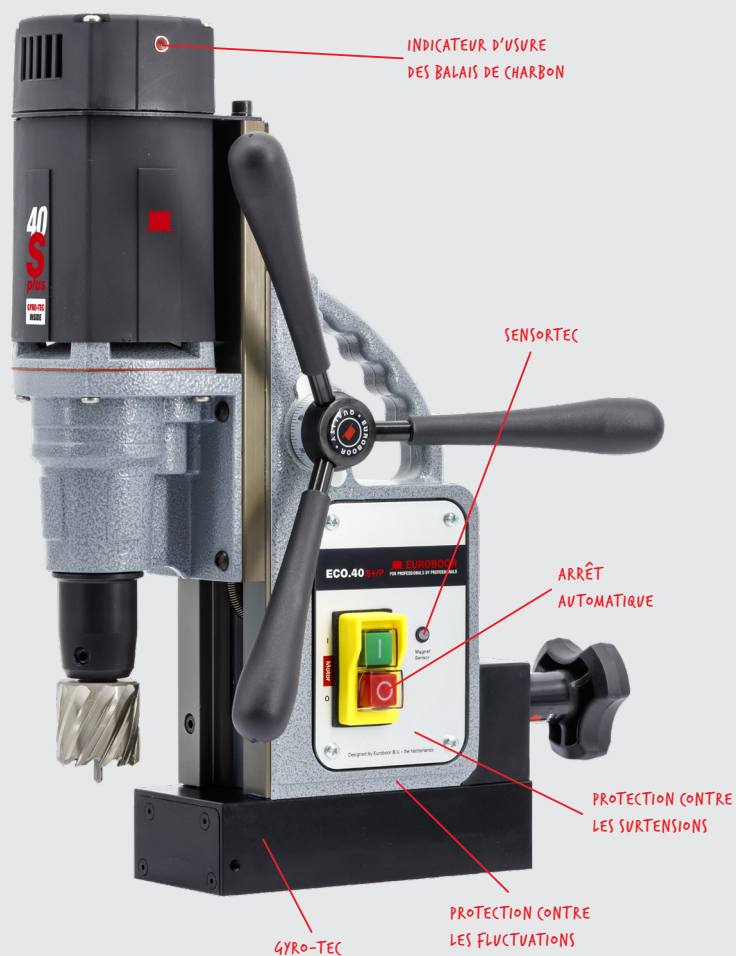

Euroboor travaille d'arrache-pied pour répondre aux exigences de qualité et d'intégrité. C'est pourquoi nous, en tant que la Sté. Euroboor, sommes fiers de la reconnaissance que plusieurs organisations de premier plan mondial nous ont donné:



[www.euroboor.com](http://www.euroboor.com)