

ECO.40S+/P

Magnetbohrmaschine

EUROBOOR

FOR PROFESSIONALS BY PROFESSIONALS

Technische Daten

	Metrisch	Kaiserlich
Kernbohrer	Ø 12 - 40 mm	Ø 7/16" - 1 9/16"
Spiralbohrer	Ø 1 - 16 mm	Ø 1/16" - 5/8"
Kegelsenker	Ø 10 - 45 mm	Ø 3/8" - 1 3/4"
Länge	364 mm	14 5/16"
Breite	179 mm	7 1/16"
Höhe	315 mm - 465 mm	12 3/8" - 18 5/16"
Hub	150 mm	5 7/8"
Gewicht*	12,3 Kg	27,1 lbs
Magnet (l x w x h)	183 x 85 x 45 mm	7 3/16" x 3 3/4" x 1 3/4"
Magnetstärke	900 Kg	1.984 lbs
Motorleistung	1.150 W	10,5 A - 110 V / 60 Hz
Totale Kraft	1.150 W	10,5 A - 110 V / 60 Hz
Drehzahl (Leerlauf)	600 U/Min ¹	
Drehzahl (belastet 1.150 W, 10,5 A)	380 U/Min ¹	
Spindel	19,05 Weldon	3/4 Weldon
Netzspannung	110 - 120 V / 60 Hz 220 - 240 V / 50 - 60 Hz	

* Ohne Netzkabel und Griffe

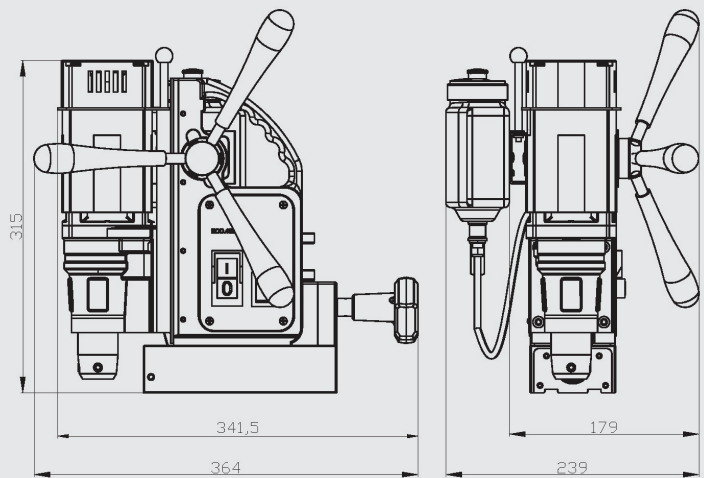

Eigenschaften

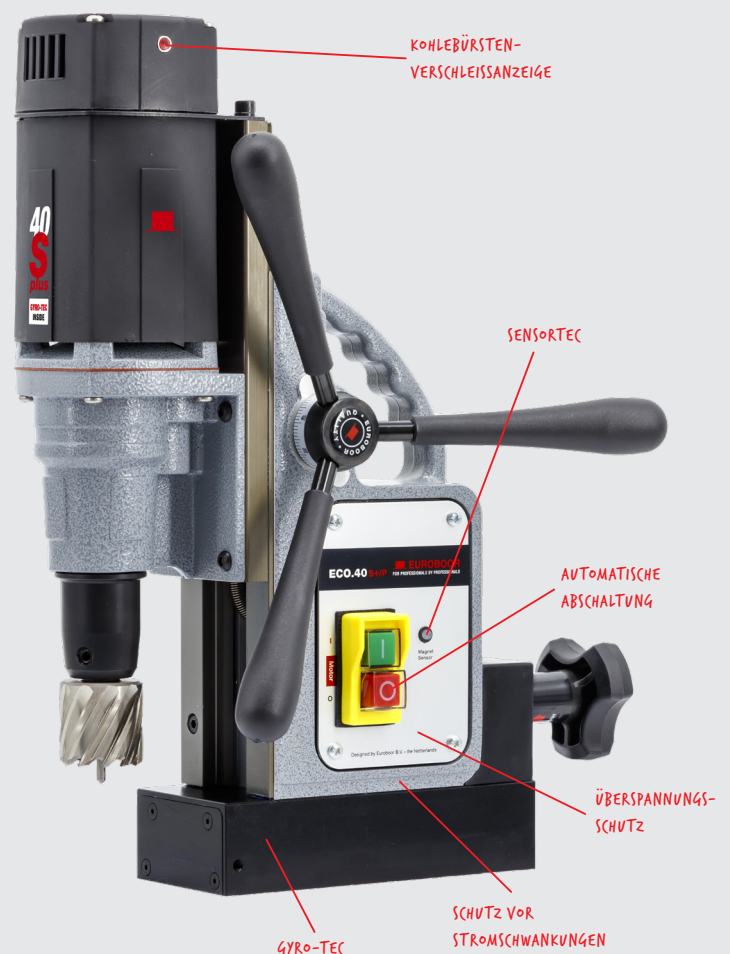

Euroboor unternimmt alle Anstrengungen, um die Qualitäts- und Integritätsanforderungen zu erfüllen. Deshalb sind wir als Organization stolz auf die Anerkennung einiger führender Organisationen weltweit:



www.euroboor.com