

ECO.40s+

Magnetbohrmaschine

EUROBOOR

FOR PROFESSIONALS BY PROFESSIONALS

Technische Daten

	Metrisch	Kaiserlich
Kernbohrer	Ø 12 - 40 mm	Ø 1/2" - 1 9/16"
Spiralbohrer	Ø 1 - 16 mm	Ø 1/16" - 5/8"
Kegelsenker	Ø 10 - 45 mm	Ø 3/8" - 1 3/4"
Länge	264 mm	10 3/8"
Breite	180 mm	7 1/16"
Höhe	360 - 440 mm	14 3/16" - 17 5/16"
Hub	145 mm	5 11/16"
Gewicht*	10,5 kg	23,1 lbs
Magnet (l x b x h)	160 x 80 x 42 mm	6 5/16" x 3 1/8" x 1 5/8"
Magnetstärke	1.500 kg	3.305 lbs
Motorleistung	1.150 W	10,5 A
Totale Kraft	1.200 W	10,9 A
Drehzahl		600 U/Min ¹
(Leerlauf)		
Drehzahl		380 U/Min ¹
(belastet 1.150 W, 10,5 A)		
Spindel (Weldon)	19,05 mm	3/4"
Energiequelle		110 - 120 V / 60 Hz
		220 - 240 V / 50 - 60 Hz

* Ohne Netzkabel und Griffe

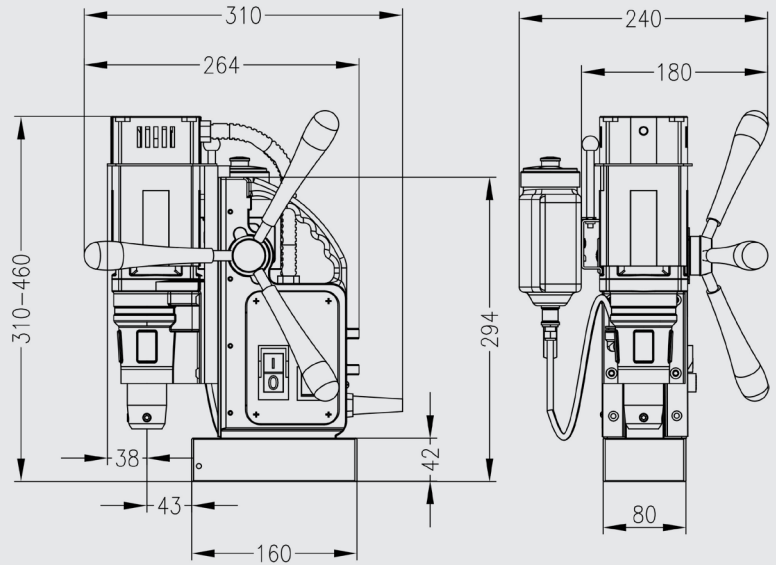

Eigenschaften



Überspannungsschutz



Schutz vor Stromschwankungen



Gyro-Tec



Automatische Abschaltung



Ölgeschmiertes Getriebe



Kohlebürsten-Verschleißanzeige



LED-Magnet-Anzeige (TempTec)



Euroboor unternimmt alle Anstrengungen, um die Qualitäts- und Integritätsanforderungen zu erfüllen. Deshalb sind wir als Organisation stolz auf die Anerkennung einiger führender Organisationen weltweit:



www.euroboor.com