

ECO.36

Furadeira de base magnética

EUROBOOR

FOR PROFESSIONALS BY PROFESSIONALS

Dados técnicos

	Métrico	Imperial
Corte anular	Ø 12 - 36 mm	1/2" - 1 7/16"
Perfuração helicoidal (Weldon)	Ø 1 - 14 mm	1/16" - 9/16"
Escareamento	Ø 10 - 40 mm	3/8" - 1 9/16"
Perfuração no canto		
0°:	50 mm	2"
90°:	53 mm	2 1/16"
45°:	60 mm	2 3/8"
Comprimento	310 mm	12 3/16"
Largura	135 mm	5 5/16"
Altura	165 mm	6 1/2"
Curso	40 mm	1 9/16"
Peso*	10,3 kg	22,7 lbs
Ímã (l x l x a)	160 x 80 x 37 mm	6 5/16" x 3 1/8" x 1 7/16"
Força magnética	1.200 kg	2.645 lbs
Potência do motor	1.050 W	9,5 A
Potência total	1.100 W	10 A
Velocidade (sem carga)		700 rpm
Velocidade (carga 1.050 W, 9,5 A)		400 rpm
Eixo (Weldon)	19,05 mm	3/4"
Tensão		110 - 120 V / 60 Hz 220 - 240 V / 50 - 60 Hz

* Cabo e alça exclusivos

Características



Perfuração no canto: 50 mm (2")



Altura: 165 mm (6 1/2")

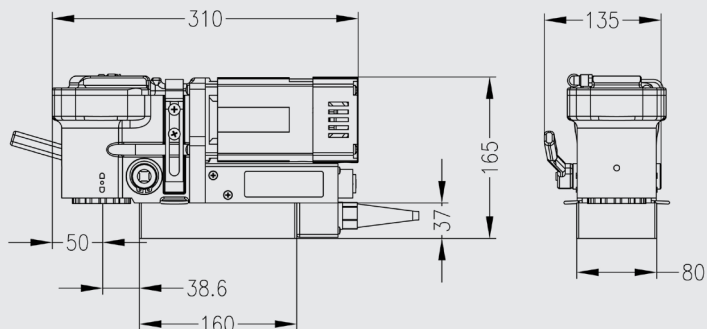

A Euroboor faz todos os esforços para atender aos requisitos de qualidade e integridade. É por isso que nós, como organização, temos orgulho do reconhecimento de algumas organizações líderes em todo o mundo:



www.euroboor.com