

ECO.36

Perceuse magnétiques

EUROBOOR

FOR PROFESSIONALS BY PROFESSIONALS

Données techniques

	Métrique	Impérial
Coupe annulaire	Ø 12 - 36 mm	1/2" - 1 7/16"
Forage hélicoïdal (Weldon)	Ø 1 - 14 mm	1/16" - 9/16"
Fraisage	Ø 10 - 40 mm	3/8" - 1 9/16"
Perçage en coin	0°: 50 mm	2"
	90°: 53 mm	2 1/16"
	45°: 60 mm	2 3/8"
Longueur	310 mm	12 3/16"
Largeur	135 mm	5 5/16"
Hauteur	165 mm	6 1/2"
Longueur de course	40 mm	1 9/16"
Poids*	10,3 kg	22,7 lbs
Aimant (l x l x h)	160 x 80 x 37 mm	6 5/16" x 3 1/8" x 1 7/16"
Force magnétique	1.200 kg	2.645 lbs
Puissance moteur	1.050 W	9,5 A
Puissance totale	1.100 W	10 A
Vitesse (à vide)		700 tpm
Vitesse (sous charge 1.050 W, 9,5 A)		400 tpm
Broche (Weldon)	19,05 mm	3/4"
Source d'alimentation		110 - 120 V / 60 Hz 220 - 240 V / 50 - 60 Hz

* Sans cordon d'alimentation ni poignées

Caractéristiques



Perçage en coin:
50 mm (2")



Hauteur:
165 mm
(6 1/2")

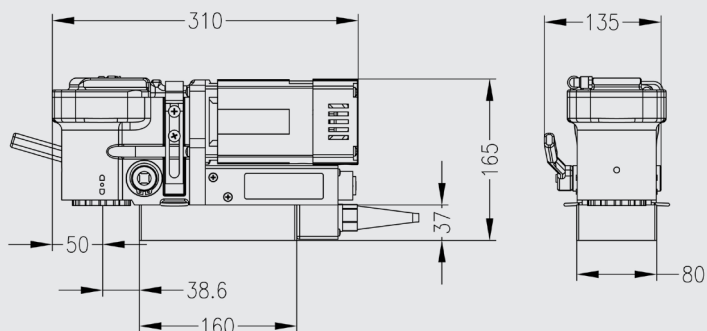

Euroboor travaille d'arrache-pied pour répondre aux exigences de qualité et d'intégrité. C'est pourquoi nous, en tant que la Sté. Euroboor, sommes fiers de la reconnaissance que plusieurs organisations de premier plan mondial nous ont donné:



www.euroboor.com