

ECO.36+

Taladro de base magnética

EUROBOOR

FOR PROFESSIONALS BY PROFESSIONALS

Datos técnicos

	Métrico	Imperial
Corte anular	Ø 12 - 36 mm	1/2" - 1 7/16"
Brocas helicoidal	Ø 1 - 14 mm	1/16" - 9/16"
Avellanador	Ø 10 - 40 mm	3/8" - 1 9/16"
Perforación en esquina		
0°:	50 mm	2"
90°:	53 mm	2 1/16"
45°:	60 mm	2 3/8"
Longitud		
	310 mm	12 3/16"
Ancho		
	135 mm	5 5/16"
Altura		
	165 mm	6 1/2"
Trazo		
	40 mm	1 9/16"
Peso*		
	10,3 kg	22,7 lbs
Imán (l x a x a)		
	160 x 80 x 37 mm	6 5/16" x 3 1/8" x 1 7/16"
Fuerza magnética		
	1.200 kg	2,645 lbs
Potencia del motor		
	1.050 W	9,5 A
Potencia total		
	1.100 W	10 A
Velocidad		
(sin carga)		700 rpm
Velocidad		
(carga 1.000 W, 9,1 A)		400 rpm
Husillo (Weldon)		
	19,05 mm	3/4"
Voltaje		
		110 - 120 V / 60 Hz
		220 - 240 V / 50 - 60 Hz

* Cable de alimentación y asa exclusivos

Características



Protección al sobrevoltaje



Protección contra fluctuaciones energéticas



Gyro-Tec



Apagado automático



Indicador de desgaste de las escobillas de carbón



Imán de 2 vías (TempTec)



Perforación en esquina: 50 mm (2")



Altura: 165 mm (6 1/2")

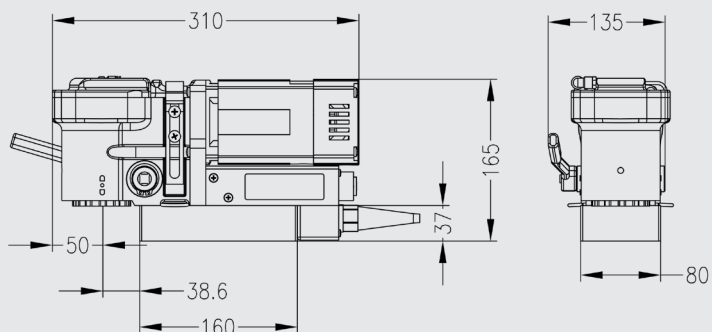

GYRO-TEC

TEMPTec

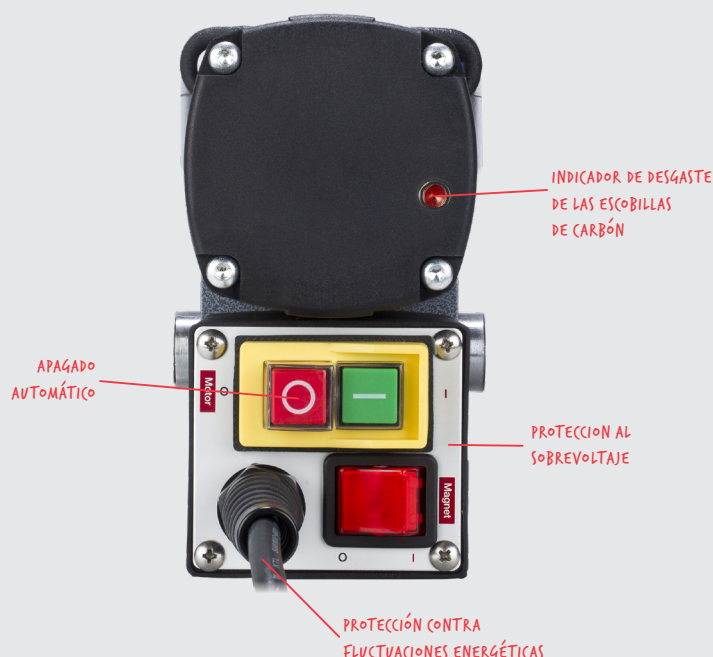

APAGADO AUTOMÁTICO

PROTECCIÓN AL SOBREVOLTAJE

PROTECCIÓN CONTRA FLUCTUACIONES ENERGÉTICAS

Euroboor hace todo lo posible para cumplir con los requisitos de calidad e integridad. Es por eso que nosotros, como organización, estamos orgullosos del reconocimiento de algunas organizaciones líderes en todo el mundo:



www.euroboor.com