

ECO.36+ / T

Magnetbohrmaschine

EUROBOOR

FOR PROFESSIONALS BY PROFESSIONALS

Technische Daten

	Metrisch	Kaiserlich
Kernbohrer	Ø 12 - 36 mm	1/2" - 1 7/16"
Spiralbohrer (Weldon)	Ø 1 - 14 mm	1/16" - 9/16"
Kegelsenker	Ø 10 - 40 mm	3/8" - 1 9/16"
Gewindeschneiden	Ø M3 - M12	1/8" - 1/2"
Eckbohrungen	0°: 50 mm	2"
	90°: 53 mm	2 1/16"
	45°: 60 mm	2 3/8"
Länge	310 mm	12 3/16"
Breite	135 mm	5 5/16"
Höhe	165 mm	6 1/2"
Hub	40 mm	1 9/16"
Gewicht*	10,3 kg	22,7 lbs
Magnet (l x b x h)	160 x 80 x 37 mm	6 5/16" x 3 1/8" x 1 7/16"
Magnetstärke	1.200 kg	2.645 lbs
Motorleistung	1.050 W	8,5 A (110 V / 60 Hz)
Totale Kraft	1.100 W	9 A (110 V / 60 Hz)
Drehzahl (Leerlauf)	120 - 500 U/Min ¹	
Drehzahl (belastet 1.050 W, 8,5 A)	120 - 400 U/Min ¹	
Spindel (Weldon)	19,05 mm	3/4"
Energiequelle	110 - 120 V / 60 Hz 220 - 240 V / 50 - 60 Hz	

* Ohne Netzkabel und Griffe

Eigenschaften

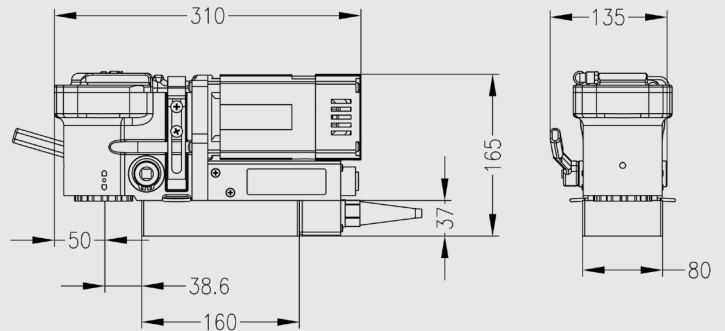

Euroboor unternimmt alle Anstrengungen, um die Qualitäts- und Integritätsanforderungen zu erfüllen. Deshalb sind wir als Organisation stolz auf die Anerkennung einiger führender Organisationen weltweit:



www.euroboor.com