

ECO.32

Magnetbohrmaschine

EUROBOOR

FOR PROFESSIONALS BY PROFESSIONALS

Technische Daten

	Metrisch	Kaiserlich
Kernbohrer	Ø 12 - 32 mm	Ø 1/2" - 1 1/4"
Spiralbohrer	Ø 1 - 13 mm	Ø 1/16" - 1/2"
Kegelsenker	Ø 10 - 40 mm	Ø 3/8" - 1 9/16"
Länge	320 mm	12 5/8"
Breite	210 mm	8 1/4"
Höhe	370 - 512 mm	14 9/16" - 20 3/16"
Hub	150 mm	5 15/16"
Gewicht*	11 kg	24,3 lbs
Magnet (l x b x h)	160 x 80 x 42 mm	6 5/16" x 3 1/8" x 1
Magnetstärke	1.500 kg	5/8"
Motorleistung	1.000 W	3.305 lbs
Totale Kraft	1.050 W	9,1 A
Drehzahl (Leerlauf)		775 U/Min ¹
Drehzahl (belastet 1.000 W, 9,1 A)		440 U/Min ¹
Spindel (Weldon)	19,05 mm	
Netzspannung		110 - 120 V / 60 Hz 220 - 240 V / 50 - 60 Hz

* Ohne Netzkabel und Griffe

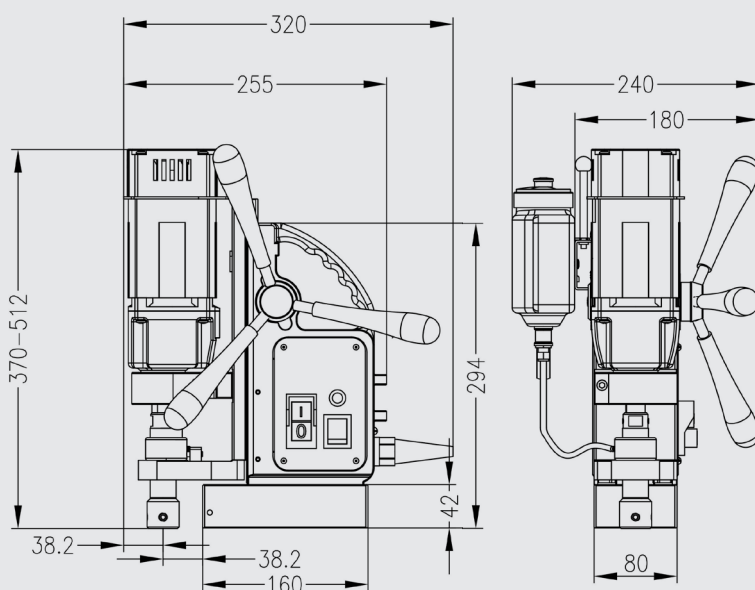

Eigenschaften



LED-Magnet-
Anzeige
(SensorTec)



Euroboor unternimmt alle Anstrengungen, um die Qualitäts- und Integritätsanforderungen zu erfüllen. Deshalb sind wir als Organisation stolz auf die Anerkennung einiger führender Organisationen weltweit:



www.euroboor.com