

ECO.100S+/CT2

Furadeira de base magnética

EUROBOOR

FOR PROFESSIONALS BY PROFESSIONALS

Dados técnicos

	Métrico	Imperial
Corte anular	Ø 12 - 100 mm	Ø 1/2" - 4"
Perfuração helicoidal	Ø 1 - 31,75 mm	Ø 1/16" - 1 1/4"
Escareamento	Ø 10 - 105 mm	Ø 3/8" - 4 1/8"
Rosqueamento	M3 - M30	Ø 1/8" - 1 3/16"
Comprimento	365 mm	14 3/8"
Largura	310 mm	12 3/16"
Altura	510 - 710 mm	20 1/16" - 27 15/16"
Curso	260 mm	10 1/4"
Peso*	27,8 kg	61,3 lbs
Ímã (l x l x a)	220 x 110 x 64 mm	8 11/16" x 4 5/16" x 2 1/2"
Força magnética	3.000 kg	6.615 lbs
Potência do motor	1.900 W	17,3 A
Potência total	2.050 W	18,6 A
Velocidade (sem carga)	(I) 42 - 110 rpm (II) 65 - 190 rpm (III) 140 - 400 rpm (IV) 220 - 620 rpm	
Velocidade (carga 1.900 W, 17,3 A)	(I) 85 rpm (II) 152 rpm (III) 270 rpm (IV) 480 rpm	
Eixo (Weldon)	MT3 19,05 mm	MT3 3/4"
Tensão	110 - 120 V / 60 Hz	0 Hz

* Cabo e alças exclusivos

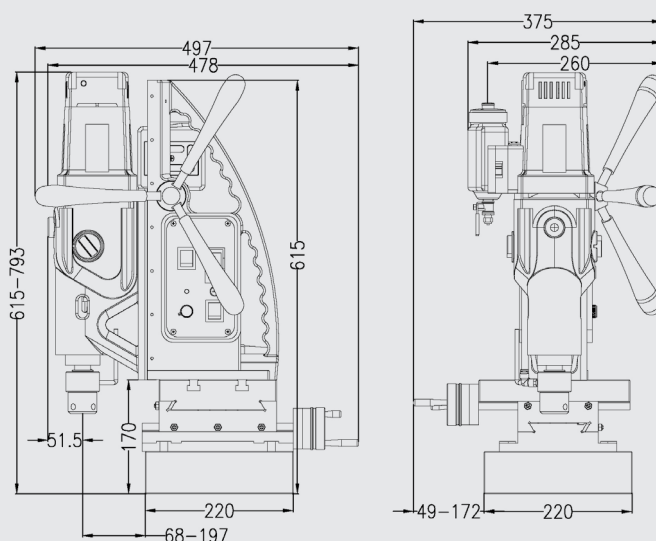

Características



A Euroboor faz todos os esforços para atender aos requisitos de qualidade e integridade. É por isso que nós, como organização, temos orgulho do reconhecimento de algumas organizações líderes em todo o mundo:



www.euroboor.com