

# EBG.600/18V

## Akku-Betriebener Elektrischer Stabschleifer Bürstenlos, kabellos

**EUROBOOR**

FOR PROFESSIONALS BY PROFESSIONALS

### Technische Daten

	Metrisch	Kaiserlich
Drehzahl (Leerlauf)	7.000 – 26.000 U/Min'	
Motorleistung		800 W
Spindel	6 mm Collet	1/4" Collet
Länge	450 mm	17 11/16"
Breite	80 mm	3 1/8"
Höhe	83 mm	3 1/4"
Gewicht	1,5 kg	3,3 lbs
Akkukapazität	18 V 5 Ah Li-ion, 18 V 9 Ah Li-ion	

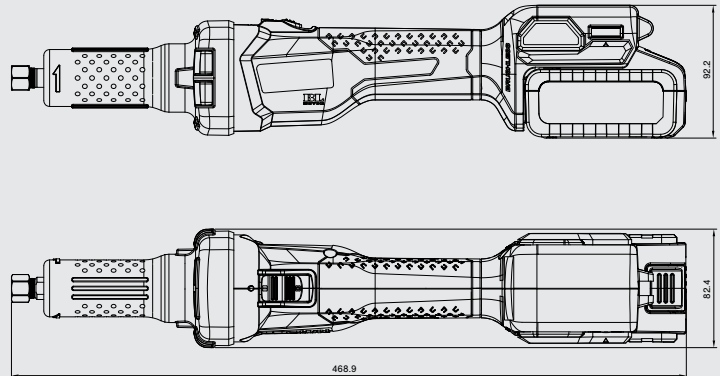

### Eigenschaften



Einstellbare  
Drehzahl



Bürstenloser  
Motor



Akku-  
betrieben



Makita  
LXT 18V  
plattform



### Zubehör



Akku 5Ah 18V  
EB.18V-5A



Akku 9Ah 18V  
EB.18V-9A



Ladegerät  
EBC1

Euroboor unternimmt alle Anstrengungen, um die Qualitäts- und Integritätsanforderungen zu erfüllen. Deshalb sind wir als Organisation stolz auf die Anerkennung einiger führender Organisationen weltweit:



Batterie nicht enthalten.

[www.euroboor.com](http://www.euroboor.com)