

TUBE.55/AIR

Furadeira de base magnética

EUROBOOR

FOR PROFESSIONALS BY PROFESSIONALS

Dados técnicos

	Métrico	Imperial
Corte anular	Ø 12 - 52 mm (HSS)	Ø 7/16" - 2 1/16" (HSS)
	Ø 12 - 55 mm (TCT)	Ø 7/16" - 2 3/16" (TCT)
Perfuração helicoidal	Ø 1 - 23 mm	Ø 1/16" - 15/16"
Escareamento	Ø 12 - 55 mm	Ø 7/16" - 2 3/16"
Comprimento	345 mm	13 9/16"
Largura	245 mm	9 5/8"
Altura	630 - 730 mm	24 13/16" - 28 3/4"
Curso	167 mm	6 9/16"
Peso*	16,7 kg	36,8 lbs
Ímã (l x l x a)	275 x 190 x 90 mm	10 13/16" x 7 1/2" x 3 9/16"
Força magnética	900 kg	1.984 lbs
Satenação total a partir de		
Espessura mínima do material	3 mm	1/8"
Diâmetro mínimo do tubo	80 mm	3 1/8"
Velocidade (sem carga)		380 rpm
Eixo (Weldon)	MT3 19,05 mm	MT3 3/4"
Tensão	Air, min. 6,3 bar, max. 8 bar, consumption 1,1 m³/min	

* Alças exclusivas

Características



Motor de ar:
min 6.3 bar
(90 PSI)



Atex



Exterior
redondo

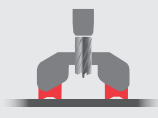

Superfície
plan



Interior
redondo

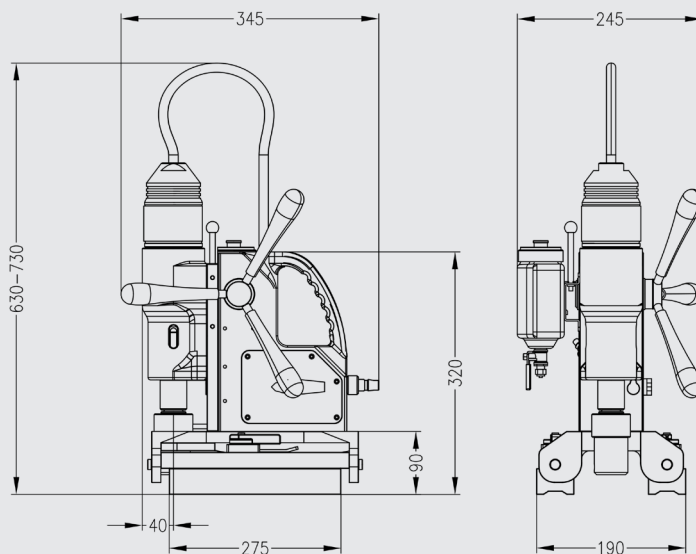

A Euroboor faz todos os esforços para atender aos requisitos de qualidade e integridade. É por isso que nós, como organização, temos orgulho do reconhecimento de algumas organizações líderes em todo o mundo:



114

www.euroboor.com