

ECO.60s+

Perceuse magnétiques

EUROBOOR

FOR PROFESSIONALS BY PROFESSIONALS

Données techniques

| | Métrique | Impérial |
|-------------------------------|------------------|----------------------------|
| Coupe annulaire | Ø 12 - 60 mm | Ø 1/2" - 2 3/8" |
| Forage hélicoïdal | Ø 1 - 23 mm | Ø 1/16" - 15/16" |
| Fraisage | Ø 10 - 65 mm | Ø 3/8" - 2 9/16" |
| Longueur | 320 mm | 12 5/8" |
| Largeur | 200 mm | 7 7/8" |
| Hauteur | 452 - 622 mm | 17 13/16" - 24 1/2" |
| Longueur de course | 170 mm | 6 11/16" |
| Poids* | 12,9 kg | 28,4 lbs |
| Aimant (l x l x h) | 168 x 84 x 49 mm | 6 5/8" x 3 5/16" x 1 5/16" |
| Base Vac | 1.850 kg | 4.080 lbs |
| Puissance moteur | 1.600 W | 14,5 A |
| Puissance totale | 1.700 W | 15,4 A |
| Vitesse | | (I) 60 - 275 tpm |
| (à vide) | | (II) 100 - 500 tpm |
| Vitesse | | (I) 60 - 275 tpm |
| (sous charge 1.600 W, 14,5 A) | | (II) 100 - 500 tpm |
| Broche (Weldon) | MT3 19,05 mm | MT3 3/4" |
| Source d'alimentation | | 110 - 120 V / 60 Hz |
| | | 220 - 240 V / 50 - 60 Hz |

* Sans cordon d'alimentation ni poignées

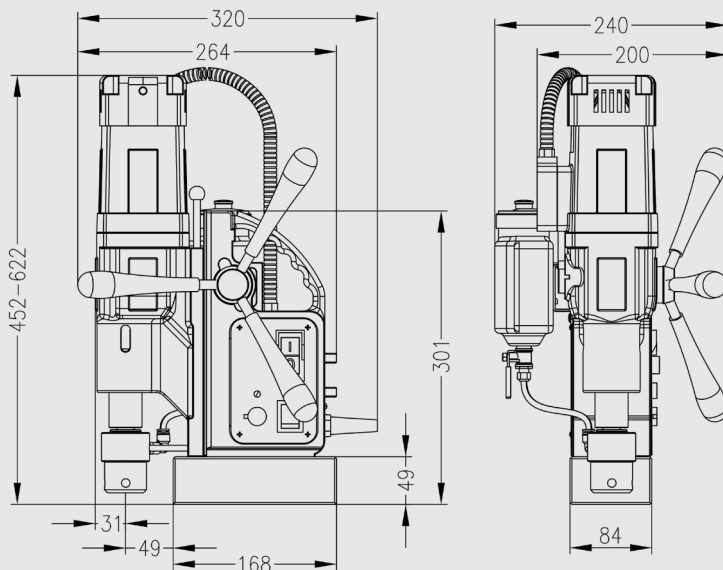

Caractéristiques



Vitesse réglable



Protection contre la surchauffe



Protection contre les surtensions



Protection contre les fluctuations de puissance



Gyro-Tec



Arrêt automatique



Boîte de vitesse lubrifiée à l'huile



Indicateur d'usure des balais de charbon



Indicateur LED force magnétique (SensorTec)



Euroboor travaille d'arrache-pied pour répondre aux exigences de qualité et d'intégrité. C'est pourquoi nous, en tant que la Sté. Euroboor, sommes fiers de la reconnaissance que plusieurs organisations de premier plan mondial nous ont donné:



www.euroboor.com