

ECO.55S+/TA

Perceuses magnétiques

EUROBOOR

FOR PROFESSIONALS BY PROFESSIONALS

Données techniques

| | Métrique | Impérial |
|-------------------------------|---------------------|-----------------------------|
| Coupe annulaire | Ø 12 - 55 mm | Ø 1/2" - 2 3/16" |
| Forage hélicoïdal | Ø 1 - 23 mm | Ø 1/16" - 15/16" |
| Fraisage | Ø 10 - 60 mm | Ø 3/8" - 2 3/8" |
| Taraudage | M3 - M20 | Ø 1/8" - 13/16" |
| Longueur | 345 mm | 13 9/16" |
| Largeur | 305 mm | 12" |
| Hauteur | 490 - 660 mm | 19 5/16" - 26" |
| Longueur de course | 170 mm | 6 11/16" |
| Poids* | 15,8 kg | 34,8 lbs |
| Aimant (l x l x h) | 168 x 84 x 49 mm | 6 5/8" x 3 5/16" x 1 15/16" |
| Force magnétique | 1.850 kg | 4.080 lbs |
| Puissance moteur | 1.600 W | 14,5 A |
| Puissance totale | 1.700 W | 15,4 A |
| Vitesse | | (I) 60 - 275 tpm |
| (à vide) | | (II) 100 - 500 tpm |
| Vitesse | | (I) 60 - 275 tpm |
| (sous charge 1.600 W, 14,5 A) | | (II) 100 - 500 tpm |
| Broche (Weldon) | MT3 19,05 mm | MT3 3/4" |
| Source d'alimentation | 110 - 120 V / 60 Hz | 220 - 240 V / 50 - 60 Hz |

* Sans cordon d'alimentation ni poignées

Caractéristiques



Vitesse réglable



Rotation gauche/
droite



Protection contre
la surchauffe



Protection contre
les surcharges



Protection contre
les surtensions



Protection contre
les fluctuations de
puissance



Sécurité Gyro-Tec



Arrêt automatique



Smart
Restart



Boîte de vitesse
lubrifiée à l'huile



Affichage
numérique



Indicateur d'usure
des balais de
charbon



Indicateurs de
charge à LED



Aimant biphasé
(TempTec)



Indicateur LED
force magnétique
(SensorTec)



Avance et retour
automatiques
pour les fraises à
carottes



Taraudage

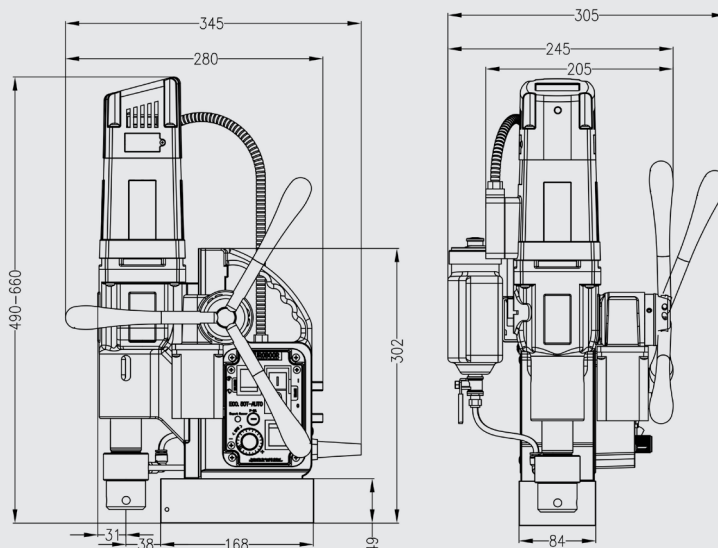

Euroboor travaille d'arrache-pied pour répondre aux exigences de qualité et d'intégrité. C'est pourquoi nous, en tant que la Sté. Euroboor, sommes fiers de la reconnaissance que plusieurs organisations de premier plan mondial nous ont donné:



www.euroboor.com