

ECO.50-T

Perceuse magnétiques

EUROBOOR

FOR PROFESSIONALS BY PROFESSIONALS

Données techniques

	Métrique	Impérial
Coupe annulaire	Ø 12 - 50 mm	Ø 1/2" - 2"
Forage hélicoïdal	Ø 1 - 23 mm	Ø 1/16" - 15/16"
Fraisage	Ø 10 - 55 mm	Ø 3/8" - 2 3/16"
Taroudage	M3 - M20	Ø 1/8" - 13/16"
Longueur	320 mm	12 5/8"
Largeur	210 mm	8 1/4"
Hauteur	385 - 540 mm	15 3/16" - 21 1/4"
Longueur de course	170 mm	6 11/16"
Poids*	13,5 kg	29,8 lbs
Aimant (l x l x h)	170 x 85 x 48 mm	6 11/16" x 3 3/8" x 1 7/8"
Base Vac	1.850 kg	4.080 lbs
Puissance moteur	1.250 W	11,4 A
Puissance totale	1.375 W	12,5 A
Vitesse		(I) 100 - 280 tpm
(à vide)		(II) 185 - 530 tpm
Vitesse		(I) 250 tpm
(sous charge 1.250 W, 11,4 A)		(II) 460 tpm
Broche (Weldon)	MT2 19,05 mm	MT2 3/4"
Source d'alimentation		110 - 120 V / 60 Hz
		220 - 240 V / 50 - 60 Hz

* Sans cordon d'alimentation ni poignées

Caractéristiques



Vitesse réglable



Rotation gauche/
droite



Protection contre
la surchauffe



Indicateur LED
de imán



Taroudage

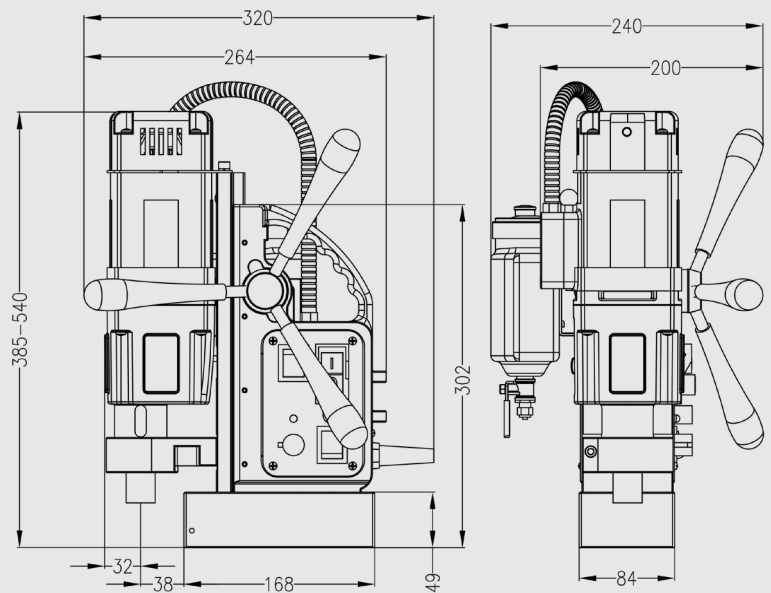

Euroboor travaille d'arrache-pied pour répondre aux exigences de qualité et d'intégrité. C'est pourquoi nous, en tant que la Sté. Euroboor, sommes fiers de la reconnaissance que plusieurs organisations de premier plan mondial nous ont donné:



www.euroboor.com