

ECO.40s+

Furadeira de base magnética

EUROBOOR

FOR PROFESSIONALS BY PROFESSIONALS

Dados técnicos

	Metric	Imperial
Corte anular	Ø 12 - 40 mm	Ø 1/2" - 1 9/16"
Perfuração helicoidal (Weldon)	Ø 1 - 16 mm	Ø 1/16" - 5/8"
Escareamento	Ø 10 - 45 mm	Ø 3/8" - 1 3/4"
Comprimento	264 mm	10 3/8"
Largura	180 mm	7 1/16"
Altura	360 - 440 mm	14 3/16" - 17 5/16"
Curso	145 mm	5 11/16"
Peso*	10,5 kg	23,1 lbs
Ímã (l x l x a)	160 x 80 x 42 mm	6 5/16" x 3 1/8" x 1 5/8"
Força magnética	1.500 kg	3.305 lbs
Potência do motor	1.150 W	10,5 A
Potência total	1.200 W	10,9 A
Velocidade (sem carga)		600 rpm
Velocidade (carga 1.150 W, 10,5 A)		380 rpm
Eixo (Weldon)	19,05 mm	3/4"
Tensão		110 - 120 V / 60 Hz 220 - 240 V / 50 - 60 Hz

* Cabo e alças exclusivos

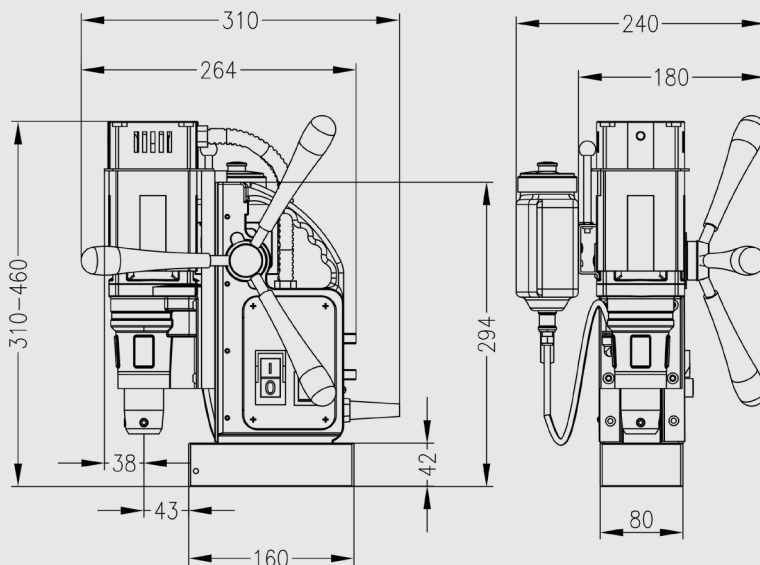

Características



A Euroboor faz todos os esforços para atender aos requisitos de qualidade e integridade. É por isso que nós, como organização, temos orgulho do reconhecimento de algumas organizações líderes em todo o mundo:



www.euroboor.com