

ECO.40s+

Perceuse magnétiques

EUROBOOR

FOR PROFESSIONALS BY PROFESSIONALS

Données techniques

	Métrique	Impérial
Coupe annulaire	Ø 12 - 40 mm	Ø 1/2" - 1 9/16"
Forage hélicoïdal	Ø 1 - 16 mm	Ø 1/16" - 5/8"
Fraisage	Ø 10 - 45 mm	Ø 3/8" - 1 3/4"
Longueur	264 mm	10 3/8"
Largeur	180 mm	7 1/16"
Hauteur	360 - 440 mm	14 3/16" - 17 5/16"
Longueur de course	145 mm	5 11/16"
Poids*	10,5 kg	23,1 lbs
Aimant (l x l x h)	160 x 80 x 42 mm	6 5/16" x 3 1/8" x 1 5/8"
Force magnétique	1.500 kg	3.305 lbs
Puissance moteur	1.150 W	10,5 A
Puissance totale	1.200 W	10,9 A
Vitesse (à vide)		600 tpm
Vitesse (sous charge 1.1150 W, 10,5 A)		380 tpm
Broche (Weldon)	19,05 mm	3/4"
Source d'alimentation		110 - 120 V / 60 Hz 220 - 240 V / 50 - 60 Hz

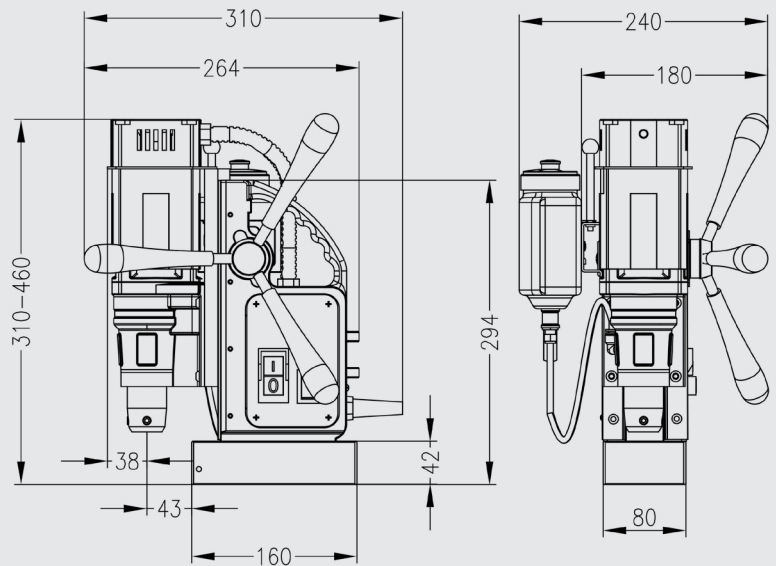

* Sans cordon d'alimentation ni poignées

Caractéristiques



Protection contre les surtensions



Protection contre les fluctuations de puissance



Gyro-Tec



Arrêt automatique



Boîte de vitesse lubrifiée à l'huile



Indicateur d'usure des balais de charbon



Indicateurs de charge à LED



Euroboor travaille d'arrache-pied pour répondre aux exigences de qualité et d'intégrité. C'est pourquoi nous, en tant que la Sté. Euroboor, sommes fiers de la reconnaissance que plusieurs organisations de premier plan mondial nous ont donné:



www.euroboor.com