

# ECO.40S

## Perceuse magnétiques

**EUROBOOR**

FOR PROFESSIONALS BY PROFESSIONALS

### Données techniques

	Métrique	Impérial
Coupe annulaire	Ø 12 - 40 mm	Ø 1/2" - 1 9/16"
Forage hélicoïdal	Ø 1 - 16 mm	Ø 1/16" - 5/8"
Fraisage	Ø 10 - 45 mm	Ø 3/8" - 1 3/4"
Longueur	264 mm	10 3/8"
Largeur	180 mm	7 1/16"
Hauteur	360 - 440 mm	14 3/16" - 17 5/16"
Longueur de course	145 mm	5 11/16"
Poids*	10,5 kg	23,1 lbs
Aimant (l x l x h)	160 x 80 x 42 mm	6 5/16" x 3 1/8" x 1 5/8"
Force magnétique	1.500 kg	3.305 lbs
Puissance moteur	1.150 W	10,5 A
Puissance totale	1.200 W	10,9 A
Vitesse		600 tpm
(à vide)		
Vitesse		380 tpm
(sous charge 1.150 W, 10,5 A)		
Broche (Weldon)	19,05 mm	3/4"
Source d'alimentation		110 - 120 V / 60 Hz 220 - 240 V / 50 - 60 Hz

\* Sans cordon d'alimentation ni poignées

### Caractéristiques



Boîte de vitesse  
lubrifiée à l'huile



Indicateur LED  
force magnétique  
(SensorTec)

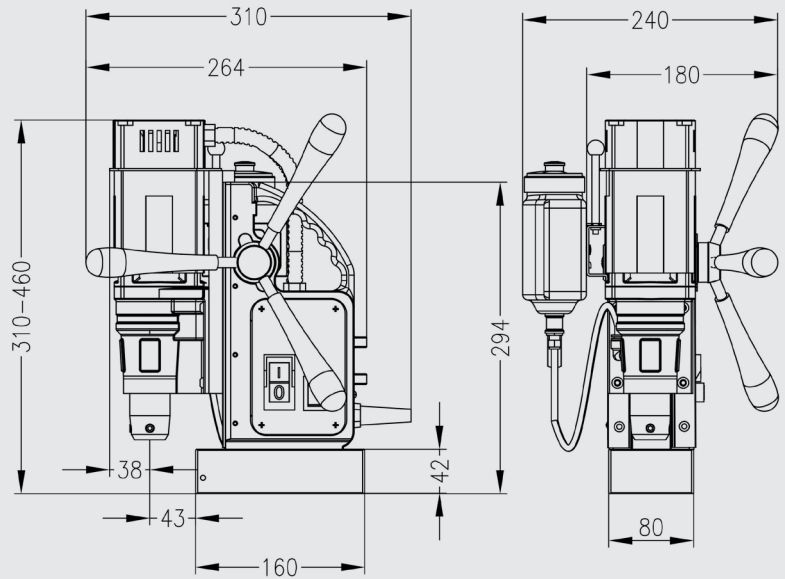

Euroboor travaille d'arrache-pied pour répondre aux exigences de qualité et d'intégrité. C'est pourquoi nous, en tant que la Sté. Euroboor, sommes fiers de la reconnaissance que plusieurs organisations de premier plan mondial nous ont donné:



[www.euroboor.com](http://www.euroboor.com)