

ECO.40/2+

Perceuse magnétiques

EUROBOOR

FOR PROFESSIONALS BY PROFESSIONALS

Données techniques

| | Métrique | Impérial |
|------------------------------|------------------|---------------------------|
| Coupe annulaire | Ø 12 - 40 mm | Ø 1/2" - 1 9/16" |
| Forage hélicoïdal | Ø 1 - 13 mm | Ø 1/16" - 1/2" |
| Fraisage | Ø 10 - 45 mm | Ø 3/8" - 1 3/4" |
| Longueur | 320 mm | 12 5/8" |
| Largeur | 210 mm | 8 1/4" |
| Hauteur | 395 - 540 mm | 15 9/16" - 21 1/4" |
| Longueur de course | 150 mm | 5 15/16" |
| Poids* | 11,5 kg | 25,4 lbs |
| Aimant (l x l x h) | 160 x 80 x 42 mm | 6 5/16" x 3 1/8" x 1 5/8" |
| Base Vac | 1.500 kg | 3.305 lbs |
| Puissance moteur | 1.050 W | 9.5 A |
| Puissance totale | 1.100 W | 10 A |
| Vitesse | | (I) 720 tpm |
| (à vide) | | (II) 1.300 tpm |
| Vitesse | | (I) 315 tpm |
| (sous charge 1.050 W, 9,5 A) | | (II) 560 tpm |
| Broche (Weldon) | 19,05 mm | 3/4" |
| Source d'alimentation | | 110 - 120 V / 60 Hz |
| | | 220 - 240 V / 50 - 60 Hz |

* Sans cordon d'alimentation ni poignées

Caractéristiques



Protection contre les surtensions



Protection contre les fluctuations de puissance



Gyro-Tec



Arrêt automatique



Indicateur d'usure des balais de charbon



Indicateur LED de imán (SensorTec)

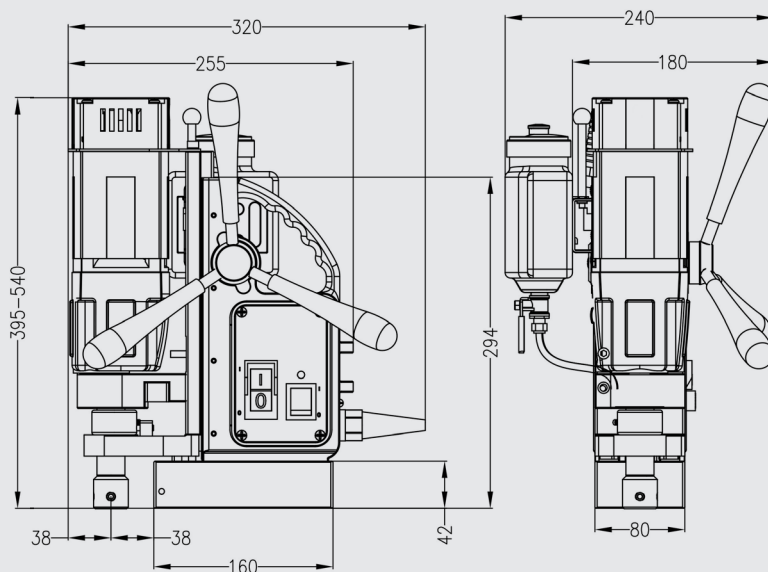

Euroboor travaille d'arrache-pied pour répondre aux exigences de qualité et d'intégrité. C'est pourquoi nous, en tant que la Sté. Euroboor, sommes fiers de la reconnaissance que plusieurs organisations de premier plan mondial nous ont donné:



www.euroboor.com