

ECO.30

Perceuse magnétiques

EUROBOOR

FOR PROFESSIONALS BY PROFESSIONALS

Données techniques

	Métrique	Impérial
Coupe annulaire	Ø 12 - 30 mm	Ø 1/2" - 1 3/16"
Forage hélicoïdal (Weldon)	Ø 1 - 13 mm	Ø 1/16" - 1/2"
Fraisage	Ø 10 - 35 mm	Ø 3/8" - 1 3/8"
Longueur	275 mm	10 13/16"
Largeur	190 mm	7 1/2"
Hauteur	293 - 383 mm	11 9/16" - 15 1/16"
Longueur de course	90 mm	3 9/16"
Poids*	8,5 kg	18,7 lbs
Aimant (l x l x h)	160 x 80 x 37 mm	6 5/16" x 3 1/8" x 1 7/16"
Force magnétique	1.200 kg	2.645 lbs
Puissance moteur	900 W	8,2 A
Puissance totale	950 W	8,6 A
Vitesse		775 tpm
(à vide)		
Vitesse		400 tpm
(sous charge 900 W, 8,2 A)		
Broche (Weldon)	19,05 mm	3/4"
Source d'alimentation		110 - 120 V / 60 Hz 220 - 240 V / 50 - 60 Hz

* Sans cordon d'alimentation ni poignées

Caractéristiques



Poids:
8,5 kg
(18,7 lbs)

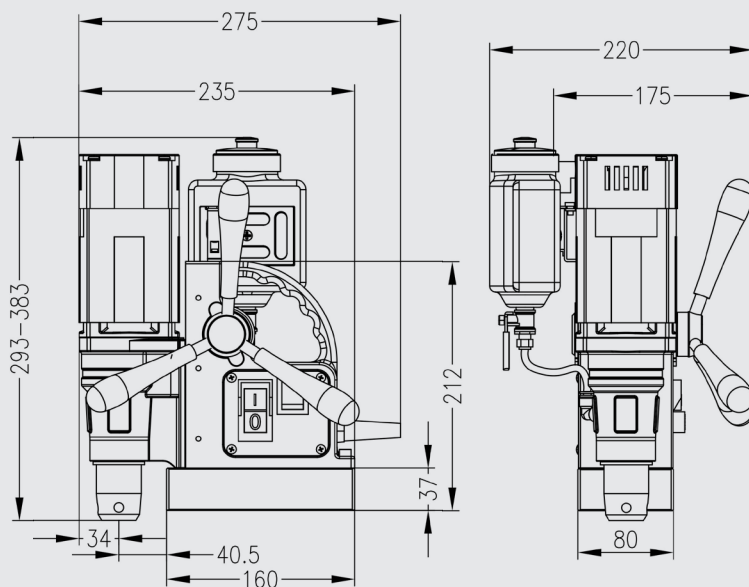

Euroboor travaille d'arrache-pied pour répondre aux exigences de qualité et d'intégrité. C'est pourquoi nous, en tant que la Sté. Euroboor, sommes fiers de la reconnaissance que plusieurs organisations de premier plan mondial nous ont donné:



www.euroboor.com