

AIR.55

Furadeira de base magnética pneumática

EUROBOOR

FOR PROFESSIONALS BY PROFESSIONALS

Dados técnicos

	Métrico	Imperial
Corte anular	Ø 12 - 52 mm (HSS)	Ø 7/16" - 2 1/16" (HSS)
	Ø 12 - 55 mm (TCT)	Ø 7/16" - 2 3/16" (TCT)
Perfuração helicoidal	Ø 1 - 23 mm	Ø 1/16" - 15/16"
Escareamento	Ø 12 - 55 mm	Ø 7/16" - 2 3/16"
Comprimento	380 mm	14 15/16"
Largura	245 mm	9 5/8"
Altura	615 - 705 mm	24 3/16" - 27 3/4"
Curso	167 mm	6 9/16"
Peso*	16,5 kg	36,4 lbs
Ímã (l x l x a)	183 x 100 x 55 mm	7 3/16" x 3 15/16" x 2 3/16"
Força magnética	900 kg	1.984 lbs
Velocidade (sem carga)		380 rpm
Eixo (Weldon)	MC3 19,05 mm	MC3 3/4"
Tensão	Pneumático, min. 6,3 bar, max. 8 bar, consumo 1,1 m³/min	

* Alças exclusivas

Características



Motor de ar:
min 6,3 bar
(90 PSI)



Atex

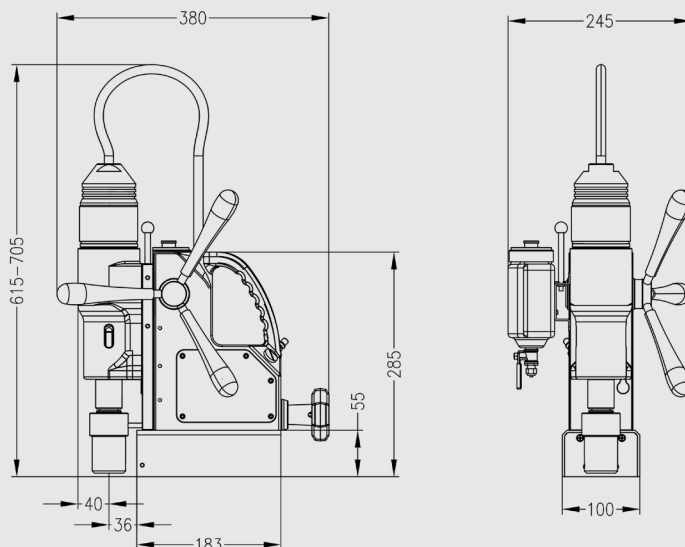

A Euroboor faz todos os esforços para atender aos requisitos de qualidade e integridade. É por isso que nós, como organização, temos orgulho do reconhecimento de algumas organizações líderes em todo o mundo:



www.euroboor.com